

ACCESORIOS – SERIE FERNANDINA

	Referencia	Dimensiones	TIPO DE RETROFIT	
RETROFIT Fernandina	6902020010	290-326mm	RETROFIT 31W	<p>*Excepto refs: 6902020010, 6902020020</p>
	6902020020	326-353mm	RETROFIT 31W	
	6902020030	353-395mm	RETROFIT 31W	
	6902020040	371-412mm	RETROFIT 31W RETROFIT 57W	
	6902020050	412-454mm	RETROFIT 31W RETROFIT 57W	

INSTALACIÓN

Herramientas necesarias (no incluidas):

- Destornillador estrella PH2
- Llave inglesa

6902020010

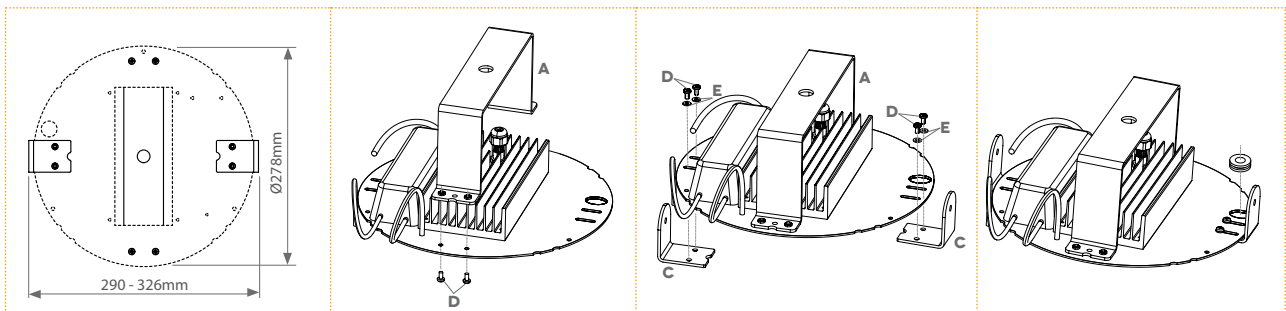

6902020020

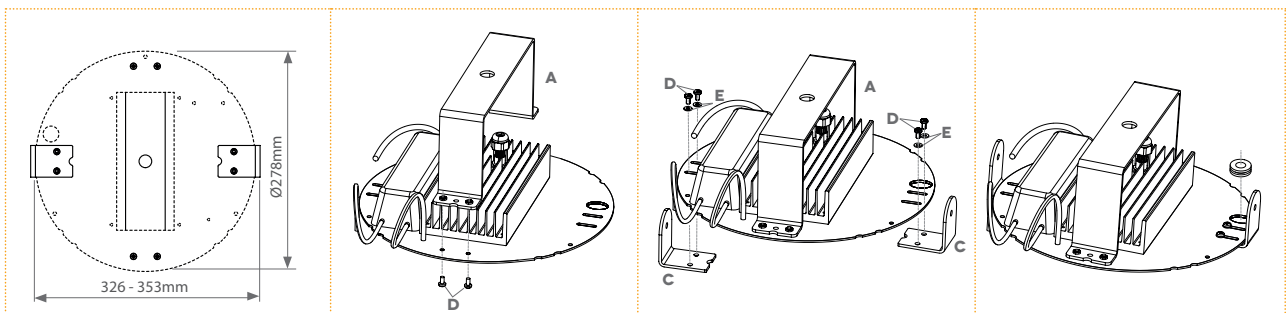

1. Anclaje puente a retrofit

Se necesitan 4 tornillos (D) M4

2. Anclaje pletinas angulares a retrofit

Se necesitan dos tornillos (D) M4 y dos arandelas (E) por pletina.

3. Montar pasacables

Anclar pasacables a marco (incluido en el kit de la retrofit) y realizar las conexiones.

4. Fijación luminaria a cable de alimentación

Fijación del cable de alimentación al conector macho-hembra (incluido en el kit de la retrofit) apretando los tornillos adecuadamente. Diámetro admisible de los cables: Ø6mm-Ø10,5mm.

Se deben conectar los cables fase y neutro a los bornes números 1 y 3.

Todas las conexiones se realizarán en la parte superior.

6902020030

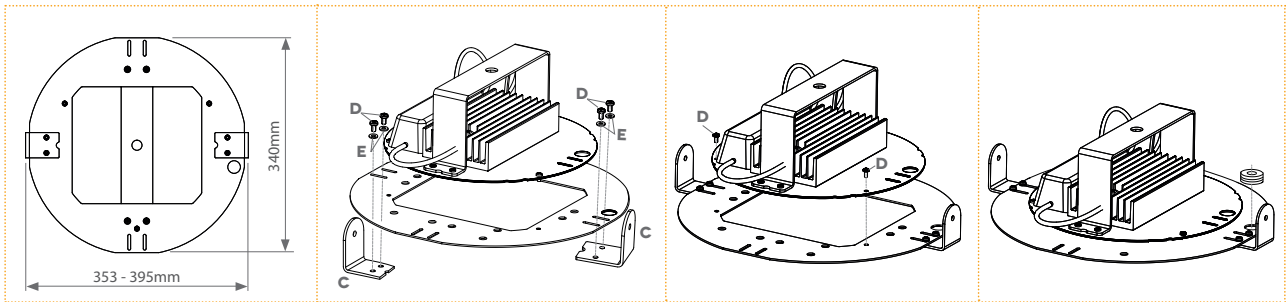

6902020040

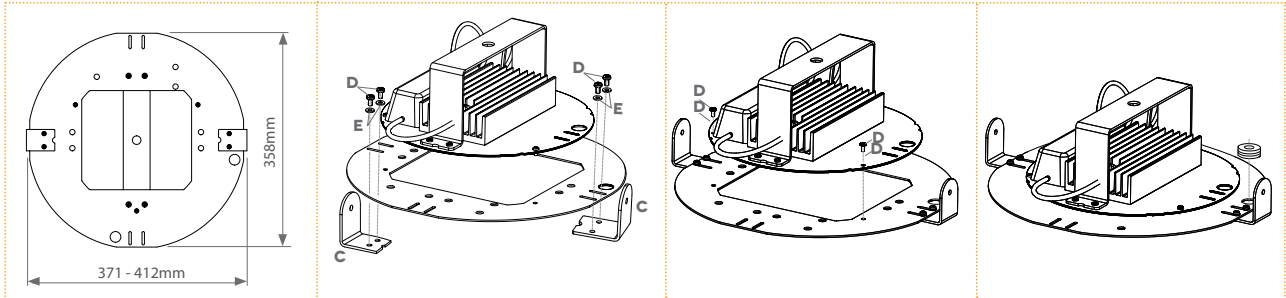

6902020050

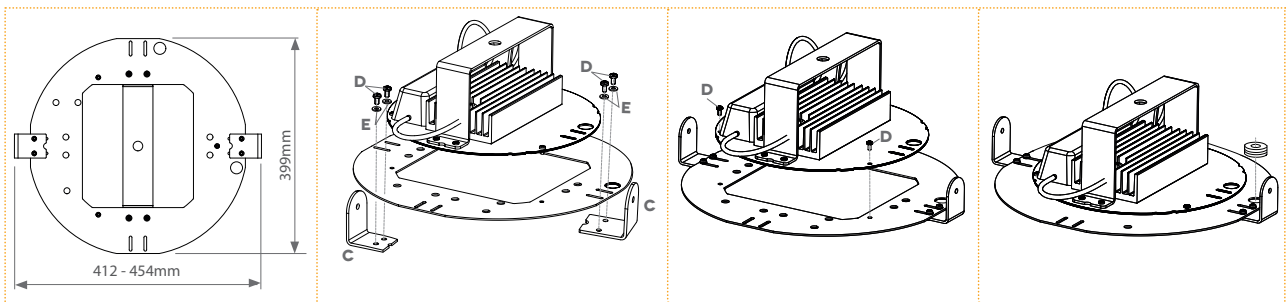

1. Anclaje puente a retrofit (ver hoja anterior)

Se necesitan 4 tornillos (D) M4.

2. Anclaje pletinas angulares a marco

Se necesitan dos tornillos (D) M4 y dos arandelas (E) por pletina.

3. Unión marco - retrofit

Se necesitan 3 tornillos (D) M4.

4. Montar pasacables

Anclar pasacables a marco (incluido en el kit de la retrofit) y realizar las conexiones.

5. Fijación luminaria a cable de alimentación

Fijación del cable de alimentación al conector macho-hembra (incluido en el kit de la retrofit) apretando los tornillos adecuadamente. Diámetro admisible de los cables:

Ø6mm-Ø10.5mm.

Se deben conectar los cables fase y neutro a los bornes números 1 y 3.

Todas las conexiones se realizarán en la parte superior.

DECLARACIÓN DE CONFORMIDAD ■ DECLARATION OF CONFORMITY ■ DECLARAÇÃO DE CONFORMIDADE ■ DECLARATION DE CONFORMITE ■ DICHIARAZIONE DI CONFORMITÀ ■ DEKLARACJA ZGODNOŚCI ■ KONFORMITÄTSEKRLÄRUNG ■ ΠΙΣΤΟΠΟΙΗΤΙΚΟ ΣΥΜΜΟΡΦΩΣΗΣ ■ FÖRSÄKRAN OM ÖVERENSSTÄMMELSE ■ ДЕКЛАРАЦИЯ СООТВЕТСТВИЯ ■ ةق ب ا ط م ل ا ن ا ي ب ► <https://doc.televes.com>

