

## INSTRUCCIONES DE MONTAJE, OPERACIÓN Y MANTENIMIENTO

### CONTENIDO DE LA CAJA



### ELEMENTOS DE MONTAJE



### INSTRUCCIONES DE SEGURIDAD

- Lea las instrucciones.
- Conserve estas instrucciones.
- Preste atención a todas las advertencias.
- La instalación y mantenimiento debe ser efectuado por personal especializado (electricista autorizado según las normas del país).
- Esta luminaria es de Clase II y no necesita conexión a tierra.
- Verificar que la tensión de red coincida con la de la luminaria.
- No usar el producto en el caso de que haya algún componente eléctrico o mecánico defectuoso.
- Si el cable flexible o cordón está dañado, debe ser sustituido exclusivamente por el fabricante, su servicio técnico o por una persona de cualificación equivalente con objeto de evitar cualquier riesgo.
- No requiere limpieza interior. No abrir la luminaria en ningún caso.
- Los colores de los cables en el conductor responden a la siguiente codificación:  
AZUL – NEUTRO  
MARRÓN o NEGRO – FASE
- El fabricante declina cualquier responsabilidad por daños debidos al incumplimiento de una correcta conexión, que respete la codificación de colores anteriormente mencionada recogida en el REBT.
- Desconectar la alimentación de la luminaria para el reemplazo de las ópticas y también, si es el caso, para el reemplazo del policarbonato protector en caso de deterioro.
- No aflojar el prensaestopa de la luminaria en ningún caso porque su hermeticidad se verá afectada.
- La fuente de luz de esta luminaria es no reemplazable, cuando la fuente de luz alcance el final de su vida, se debe sustituir la luminaria completa.
- En caso de apertura accidental es necesario sustituir las juntas de las tapas para asegurar la protección IP67.
- La luminaria debería colocarse de forma que no se espera una mirada prolongada a la luminaria a una distancia más cercana a 3,26m.
- Los medios de fijación deben ser acordes al peso de la luminaria. Deberán soportar un peso mínimo de 5 veces el peso de la luminaria, incluido su propio peso en Kg.

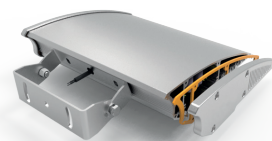

### SIMBOLOGÍA



Directiva RoHS 2011/65/UE. Libre de sustancias peligrosas.



Aislamiento Clase II: Doble aislamiento eléctrico que no requiere toma de tierra de seguridad eléctrica.



Directiva WEEE 2012/19/UE. Residuos de aparatos eléctricos y electrónicos.

**SELV** Voltaje de salida menor de 60 Vdc.

**IP67** Grado de protección IP67 contra la penetración de cuerpos sólidos extraños y agua.

**IP68** Grado de protección IP68 contra la penetración de cuerpos sólidos extraños y agua.

**IK10** Grado de protección IK10 contra impactos mecánicos nocivos.



No efectuar una mirada prolongada a la fuente de luz.



El equipo cumple los requerimientos del marcado CE.

No alterar la luminaria en ningún caso, en la reparación o sustitución utilizar siempre repuestos originales facilitados por el fabricante. La garantía del producto quedará invalidada en el caso del incumplimiento parcial o total de estas instrucciones.

| REF.*          | Nº LEDs | PESO (kg) | L (mm) | POTENCIA TOTAL CONSUMIDA (W) |
|----------------|---------|-----------|--------|------------------------------|
| 680302WWXXYYZZ | 12      | 5,9       | 260    | 40                           |
| 681302WWXXYYZZ | 24      | 7         | 340    | 60                           |
| 682302WWXXYYZZ | 36      | 7,2       | 340    | 77                           |
| 683302WWXXYYZZ | 48      | 8,4       | 385    | 109                          |
| 685302WWXXYYZZ | 72      | 9,8       | 510    | 148                          |

Temperatura de trabajo: -35... 40°C / Volt. de entrada: 220-240V~ / PF>0,96  
Óptica: PC 5mm de espesor / \*WW: Canal de regulación preprogramada,  
XX: Temperatura de color, YY: Tipo de óptica, ZZ: Color RAL

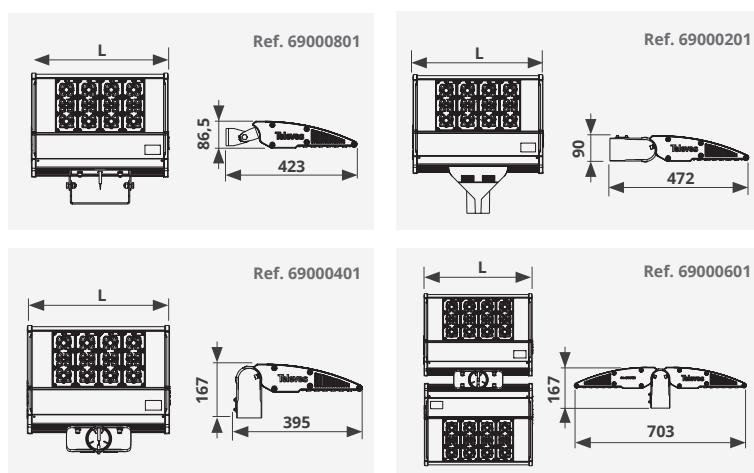

(mm)

## MÁXIMA SUPERFICIE EXPUESTA AL VIENTO

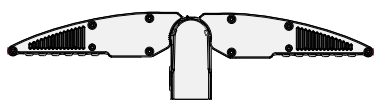

0,0499 m<sup>2</sup>



0,0308 m<sup>2</sup>

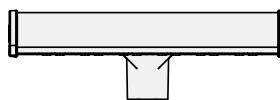

Máx. 0,048 m<sup>2</sup> (388mm long.)

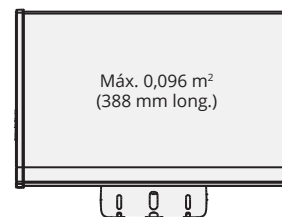

Máx. 0,096 m<sup>2</sup>  
(388 mm long.)

## OPCIONES DE MONTAJE

La luminaria LED exterior permite el montaje indistintamente de uno o dos módulos lumínicos, así como dos posiciones de montaje respecto al báculo.

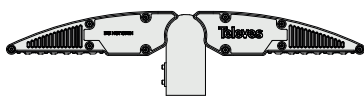

**Montaje doble**  
(sólo disponible en modelos de 24 y 36 LEDs)

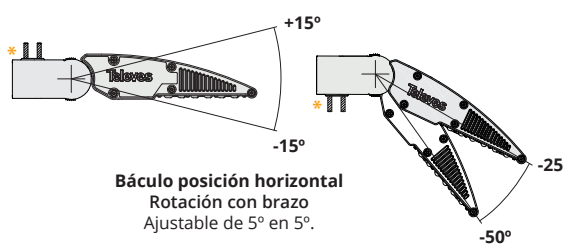

**Báculo posición horizontal**  
Rotación con brazo  
Ajustable de 5° en 5°.

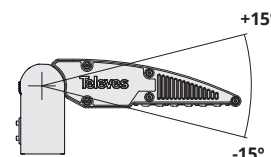

**Báculo posición vertical**  
Rotación con brazo  
Ajustable de 5° en 5°.

## INSTALACIÓN

### Herramienta necesaria (no incluida):

■ Llave dinamométrica con puntas allen 4 y 5

■ Destornillador plano

■ Llave 17  
(sólo para el soporte pared)

### 1. Anclaje brazo/soporte pared a luminaria.

#### 1a. Soporte de pared

#### 1b. Soporte de brazo. Anclaje en horizontal

#### 1c. Soporte brazo. Anclaje en vertical

Tornillos M8 (C). Par de apriete : 10Nm.  
Se recomienda utilizar fija tuercas para garantizar el bloqueo.

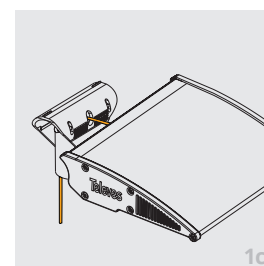
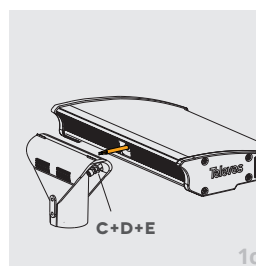
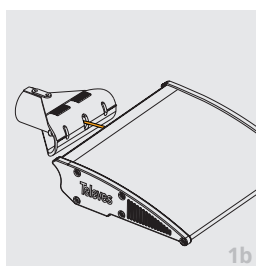
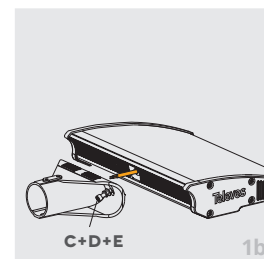
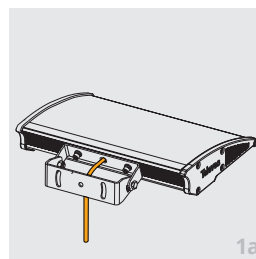
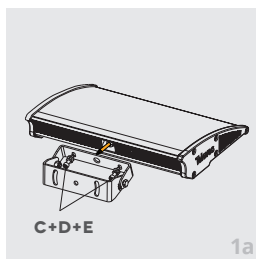

### 2. Conexión luminaria a cable eléctrico

Fijación del cable de alimentación al conector macho-hembra TH391(A) IP68 apretando los tornillos adecuadamente.

Diámetro admisible de los cables: Ø6mm-Ø10.5mm.

En el caso de que no se coloque el conector estanco se debe utilizar otro método que garantice la estanqueidad de conexión a la línea eléctrica.

### 3. Anclaje brazo a báculo

Tornillo M8 (B). Par de apriete: 14Nm.

Báculo de Ø máx 60mm (otras medidas bajo pedido).

Se recomienda usar fija tuercas para garantizar el bloqueo.

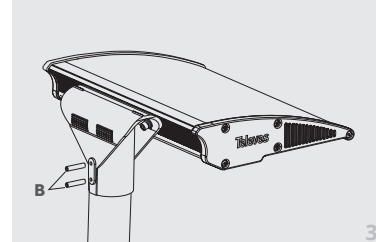
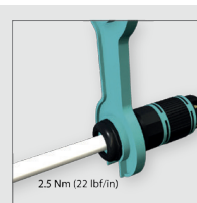
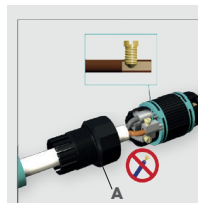

## ASSEMBLY, OPERATION, AND MAINTENANCE INSTRUCTIONS

### CONTENTS OF THE BOX



### ASSEMBLY PARTS



### SAFETY INSTRUCTIONS

- Read the instructions.
- Save these instructions.
- Heed all warnings.
- Installation and maintenance must be carried out by specialists (electrician certified pursuant to country standards).
- This Class II light does not require grounding.
- Verify that the mains voltage coincides with the light's.
- Do not use the product in the event there are any defective electrical or mechanical components.
- If the flexible cable or cord is damaged, it should be replaced exclusively by the manufacturer, its tech support, or by a similarly qualified person so as to avoid any risks.
- It does not require interior cleaning. Do not open the light under any circumstances.
- The colors of the cables in the conductor correspond to the following:  
BLUE - NEUTRAL  
BROWN or BLACK - PHASE
- The manufacturer accepts no liability for damages caused as a result of improper connections with regard to the above-mentioned color code set out in the REBT (low voltage electrotechnical regulation).
- Disconnect the light's power to replace the optics and, where applicable, to replace the polycarbonate protector in the event of wear and tear.
- Do not loosen the light's seal under any circumstances or its watertightness may be compromised.
- The light source of this light cannot be replaced. When the light source reaches the end of its life, the entire light must be replaced.
- In the event of accidental opening, the joints of the covers must be replaced to ensure IP67 protection.
- In the event of accidental opening, the joints of the covers must be replaced to ensure IP64 protection.
- Assembly systems must be according to the luminaire weight. They must be able to bear 5 times the weight of the luminaire - including its own weight in Kg.

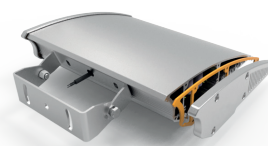

### SYMBOLS



Directive 2011/65/EU (RoHS) Free of hazardous substances.



Class II isolation: Double electric insulation that does not require protective grounding.



Directive 2012/19/EU (WEEE). Waste from electrical and electronic equipment waste.

**SELV** Output voltage below 60 Vdc.

**IP67** IP67 protection against the penetration of solid foreign objects and water.

**IP68** IP68 protection against the penetration of solid foreign objects and water.

**IK10** IK10 protection against harmful mechanical impacts.



Do not look directly at the light for long periods of time.



The equipment fulfills CE marking requirements.

Do not alter the light under any circumstances. When repairing or replacing it, always use original spare parts provided by the manufacturer. The product warranty will be voided in the event of any failure to comply in full or in part with these instructions.

| REF.*          | N° LEDs | WEIGHT (kg) | L (mm) | TOTAL POWER CONSUMPTION (W) |
|----------------|---------|-------------|--------|-----------------------------|
| 680302WWXXYYZZ | 12      | 5,9         | 260    | 40                          |
| 681302WWXXYYZZ | 24      | 7           | 340    | 60                          |
| 682302WWXXYYZZ | 36      | 7,2         | 340    | 77                          |
| 683302WWXXYYZZ | 48      | 8,4         | 385    | 109                         |
| 685302WWXXYYZZ | 72      | 9,8         | 510    | 148                         |

Operating temperature: -35... 40°C / Input volt.: 220-240 V~ / PF>0.96  
Optic: PC 5 mm thick / \*xxxxxxx depends on dimming, color temperature, type of optic, and color.

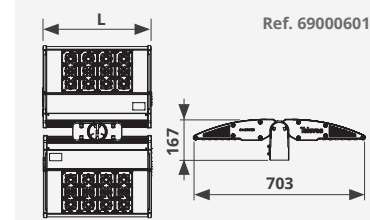
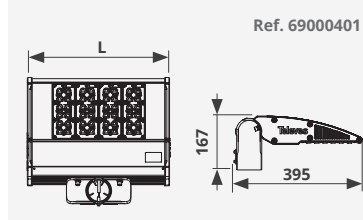
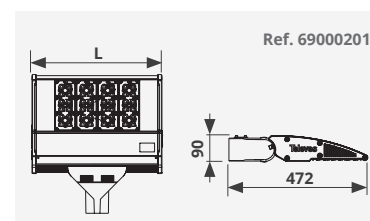
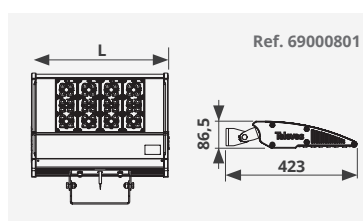

(mm)

## MAXIMUM SURFACE EXPOSED TO WIND

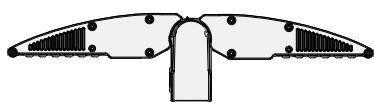

0,0499 m<sup>2</sup>

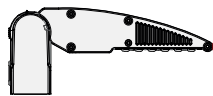

0,0308 m<sup>2</sup>

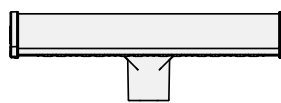

Max. 0,048 m<sup>2</sup> (388mm long.)

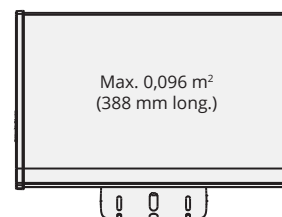

Max. 0,096 m<sup>2</sup>  
(388 mm long.)

## ASSEMBLY OPTIONS

This outdoor LED light can be assembled with one or two light modules as well as in two different positions on the pole.

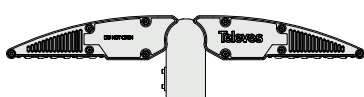

**Two-module assembly**  
(only available in  
24 and 36 LED models)

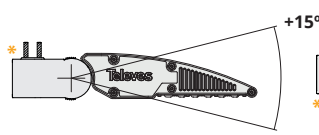

**Pole in horizontal position**  
Rotation with arm  
Adjustable in 5° increments.

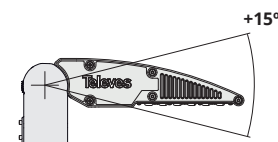
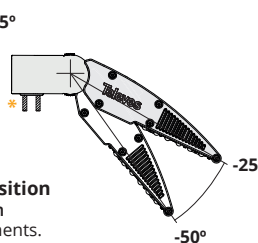

**Pole in vertical position**  
Rotation with arm  
Adjustable in 5° increments.

## INSTALLATION

### Necessary tools (not included):

■ Torque wrench with hex sockets 4 and 5

■ Flat-head screwdriver

■ Key 17  
(only for wall support)

### 1. Anchor wall arm/support to the light.

#### 1a. Wall support

#### 1b. Arm support. Horizontal anchor

#### 1c. Arm support. Vertical anchor.

M8 (C) screws. Tightening torque: 10 Nm. The use of thread-locking fluid is recommended to ensure it is set.

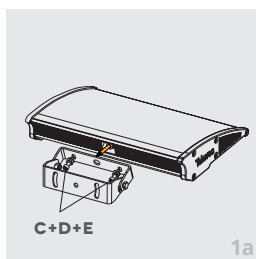

1a

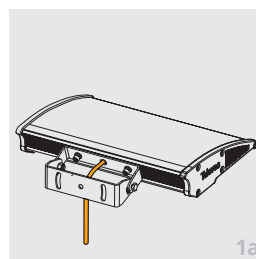

1a

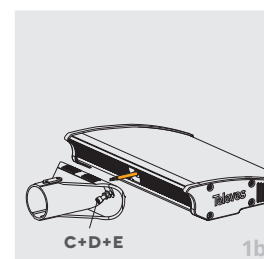

1b

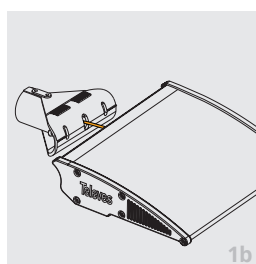

1b

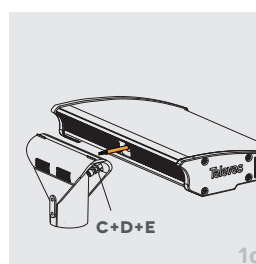

1c

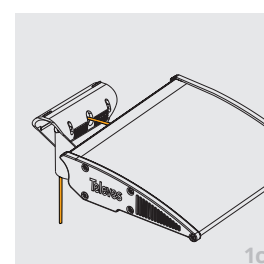

1c

### 2. Light connection to electrical cable

Clamping of the power cable to the TH391(A) IP68 plug socket connector, properly tightening the screws.

Acceptable cable diameter:

Ø6 mm-Ø10.5 mm.

In the event that the sealed connector is not placed, another method must be used that guarantees the watertightness of the connection to the power line.

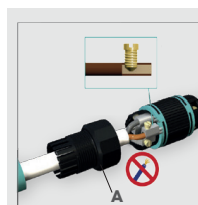

2

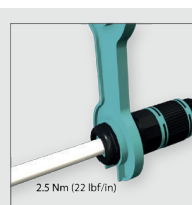

2.5 Nm (22 lbf/in)

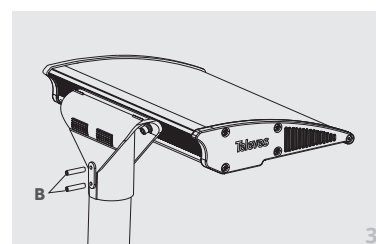

3

### 3. Arm anchor to pole

M8 (B) screw. Tightening torque: 14Nm.

Ø max 60 mm pole (other measurements upon request)

The use of thread-locking fluid is recommended to ensure it is set.



## INSTRUÇÕES DE MONTAGEM, FUNCIONAMENTO E MANUTENÇÃO

### CONTEÚDO DA CAIXA



### ELEMENTOS DE MONTAGEM



### INSTRUÇÕES DE SEGURANÇA

- Leia todas as instruções.
- Guarde estas instruções.
- Preste atenção a todas as advertências.
- A instalação e manutenção deve ser executada por técnicos especializados (eletricista autorizado de acordo com as normas de cada país).
- Esta luminária possui classe II e como tal não necessita de ligação à terra.
- Verificar que a tensão da rede elétrica coincide com a de alimentação da luminária.
- Não utilize o equipamento caso exista algum componente elétrico ou mecânico defeituoso.
- Se o cabo flexível se encontrar danificado, deverá ser substituído exclusivamente pelo fabricante, pelo seu departamento técnico ou por uma pessoa de qualificação equivalente, a fim de evitar qualquer risco.
- Não necessita de limpeza interior. Não abra a

- luminária.
- As cores dos cabos condutores possuem a seguinte correspondência:  
AZUL - NEUTRO  
CASTANHO ou PRETO - FASE
- O fabricante declina qualquer responsabilidade por danos causados por uma incorreta ligação, não respeitando a correspondência de cores mencionada anteriormente recolhida no REBT.
- Desligue a alimentação da luminária, para a substituição das óticas ou para substituição do policarbonato protetor em caso de se encontrar deteriorado.
- Nunca desaperte a luminária, caso contrário irá afetar a sua estanquidade.
- A fonte de luz desta luminária não é substituível, quando a fonte de luz atinge o fim da vida útil, a luminária deverá ser substituída

- por completo.
- Em caso de abertura accidental é necessário proceder à substituição das juntas das tampas para garantir a proteção IP67.
- A luminária deve ser instalada de forma a evitar o olhar de forma prolongada para a mesma, a menos de 3,26m.
- Os meios de fixação devem ser adaptados ao peso da luminária. O sistema de fixação deverá suportar um peso mínimo de 5 vezes o peso do conjunto da luminária e suporte (em Kg).



### SÍMBOLOS

- RoHS COMPLIANT** Norma RoHS 2011/65/UE. Livre de substâncias perigosas.
- Classe II de isolamento: o equipamento possui duplo isolamento elétrico, por isso não requer ligação à terra.
- Norma WEEE 2012/19/UE. Resíduos de aparelhos elétricos e eletrônicos.

- SELV** Tensão de saída inferior a 60 Vdc.
- IP67** Grau de proteção IP67 contra a penetração de corpos sólidos estranhos e água.
- IP68** Grau de proteção IP68 contra a penetração de corpos sólidos estranhos e água.

- IK10** Grau de proteção IK10 contra impactos mecânicos prejudiciais.
- Não olhe de forma prolongada para a fonte de luz.
- CE** O equipamento cumpre com todos os requisitos da marcação CE.

Não efetue alterações na luminária, para a sua reparação ou substituição, utilize sempre peças originais fornecidas pelo fabricante. A garantia do equipamento será perdida caso se verifique o incumprimento parcial ou total destas instruções.

| REFERÊNCIA*    | Nº LEDs | PESO (kg) | L (mm) | POTÊNCIA TOTAL CONSUMIDA (W) |
|----------------|---------|-----------|--------|------------------------------|
| 680302WWXXYYZZ | 12      | 5,9       | 260    | 40                           |
| 681302WWXXYYZZ | 24      | 7         | 340    | 60                           |
| 682302WWXXYYZZ | 36      | 7,2       | 340    | 77                           |
| 683302WWXXYYZZ | 48      | 8,4       | 385    | 109                          |
| 685302WWXXYYZZ | 72      | 9,8       | 510    | 148                          |

Temperatura de funcionamento: -35... 40 °C/ Tensão de entrada: 220-240 V~ /PF=0,96  
Ótica: PC 5 mm de espessura/\*xxxxxxx depende da regulação do dimming, da temperatura de cor, do tipo de ótica e cor do chassis em que vai montada.

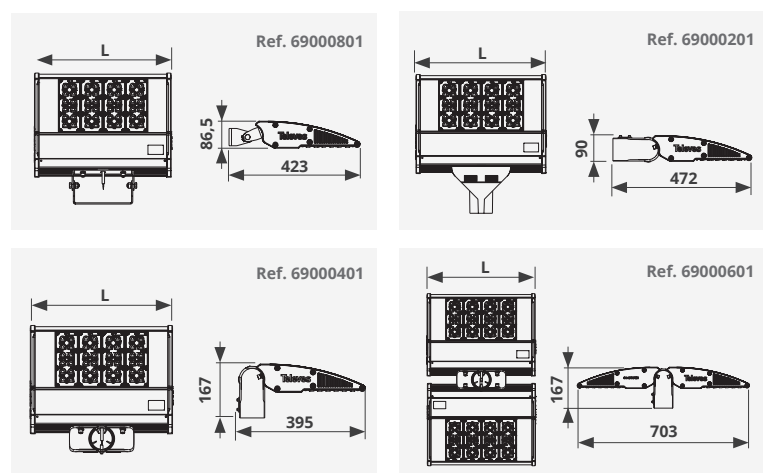

## SUPERFÍCIE MÁXIMA EXPOSTA AO VENTO

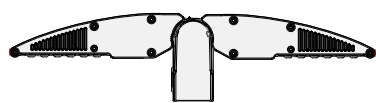

0,0499 m<sup>2</sup>

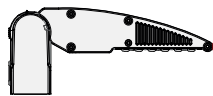

0,0308 m<sup>2</sup>

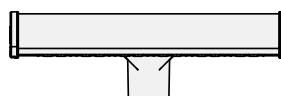

Máx. 0,048 m<sup>2</sup> (388mm long.)

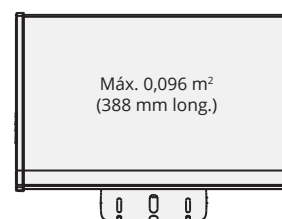

Máx. 0,096 m<sup>2</sup>  
(388 mm long.)

## OPÇÕES DE MONTAGEM

A luminária LED exterior permite a montagem com um ou dois módulos luminosos, bem como duas posições de montagem relativamente ao poste de iluminação.

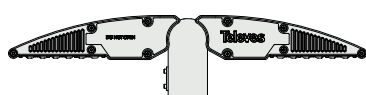

**Montagem dupla**  
(apenas disponível em modelos de 24 e 36 LED)

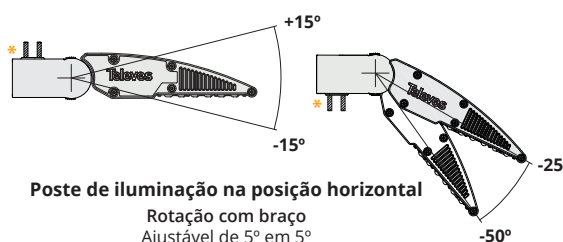

**Poste de iluminação na posição horizontal**  
Rotação com braço  
Ajustável de 5° em 5°

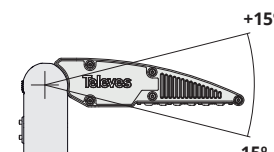

**Poste de iluminação na posição vertical**  
Rotação com braço  
Ajustável de 5° em 5°

## INSTALAÇÃO

### Ferramentas necessárias (não incluídas):

- Chave dinamométrica com pontas Allen 4 e 5
- Chave de Fenda
- Chave de Boca de 17mm (apenas para o suporte de parede)

### 1. Fixação do suporte à luminária

- 1a. Suporte de parede
- 1b. Suporte de braço. Fixação na horizontal
- 1c. Suporte de braço. Fixação na vertical.

Parafusos M8 (C). Binário de aperto: 10 Nm. No final recomenda-se a aplicação de um verniz de bloqueio.

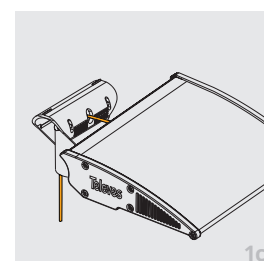
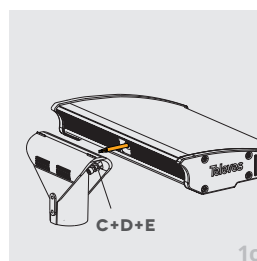
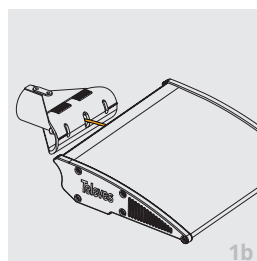
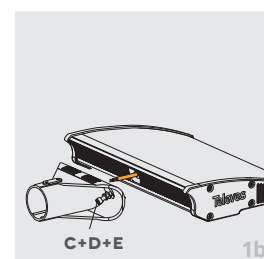
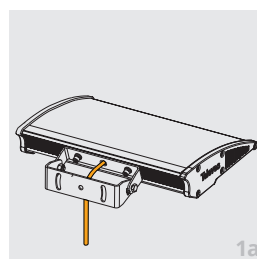
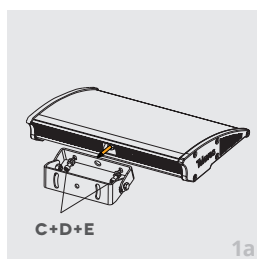

### 2. Ligação da luminária ao cabo elétrico

Ligue o cabo de alimentação ao conector de junção (IP68) e aperte os parafusos correctamente.

O cabo elétrico deverá ter um diâmetro compreendido entre 6 a 10,5 mm.

Caso não opte por um conector estanque, deverá utilizar outro método que garanta a impermeabilidade da ligação à rede elétrica.

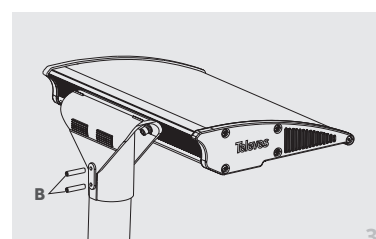
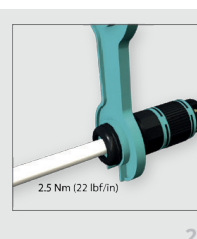
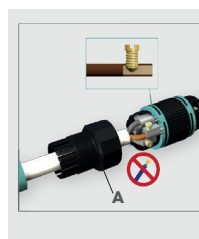

### 3. Fixação do braço/suporte ao poste

Parafuso M8 (B). Binário de aperto: 14 Nm.

Poste de iluminação de Ø máx. 60 mm (outras medidas disponíveis mediante pedido).

No final recomenda-se a aplicação de um verniz de bloqueio.

## INSTRUCTIONS DE MONTAGE, DE MISE EN FONCTIONNEMENT ET DE MAINTENANCE

### CONTENU DE LA BOÎTE



### PIÈCES ET MONTAGE

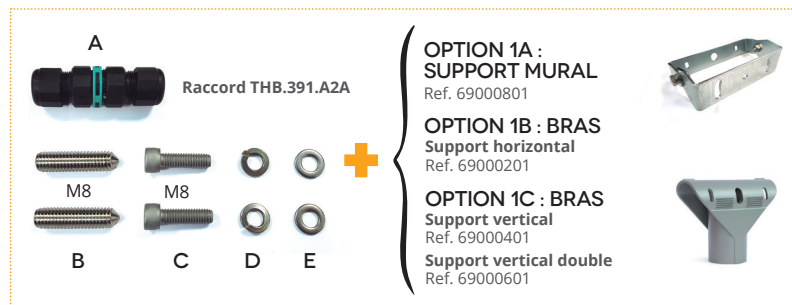

### CONSIGNES DE SÉCURITÉ

- Veuillez lire les instructions.
- Veuillez conserver ces instructions.
- Veuillez tenir compte de tous les avertissements.
- L'installation et la maintenance doivent être effectuées par des personnes spécialisées (électricien agréé conformément aux normes du pays).
- Ce luminaire de classe II n'exige pas de raccordement à la terre.
- Vérifier que la tension du réseau coïncide avec celle du luminaire.
- Ne pas utiliser ce produit s'il l'un de ses composants électriques ou mécaniques est défectueux.
- Si le câble ou cordon souple est endommagé, il doit être remplacé exclusivement par le fabricant, le service technique de ce dernier ou par une personne qualifiée, dans le but d'éviter tout type de risque.

- Ce luminaire n'exige pas de nettoyage intérieur. Ne l'ouvrir en aucun cas.
- Les couleurs des câbles présents dans le conducteur correspondent aux codes suivants:  
BLEU - NEUTRE  
MARRON ou NOIR - PHASE
- Le fabricant décline toute responsabilité en cas de dommages dérivant d'un raccordement incorrect ne respectant pas les codes de couleurs mentionnés ci-dessus prescrits par le Reglamento electrotécnico para baja tensión (REBT).
- Débrancher le luminaire pour remplacer les optiques et le cas échéant, pour remplacer la protection en polycarbonate.
- Ne desserrer en aucun cas le presse-étoupe du luminaire au risque d'endommager son efficacité.
- La source de lumière de ce luminaire ne peut

- pas être remplacée. Lorsqu'elle est en fin de vie, tout le luminaire doit être remplacé.
- En cas d'ouverture accidentelle, il sera nécessaire de remplacer les joints des couvercles pour garantir la protection IP67.
- Le luminaire devra être placé de manière à ne pas perturber le regard de façon prolongée à une distance de moins de 3,26m.
- Les moyens de fixation doivent être adaptés au poids du luminaire. Ils doivent supporter un poids minimum de 5 fois le poids du luminaire, y compris son propre poids en kg.



### SYMBOLES



Directive RoHS 2011/65/UE. Sans substances dangereuses.



Isolation classe II : Double isolation électrique n'exigeant pas de prise de terre.



Directive WEEE 2012/19/UE. Déchets d'équipements électriques et électroniques.

**SELV** Tension de sortie inférieure à 60 VDC.

**IP67** Indice de protection IP67 contre la pénétration de corps solides étrangers et d'eau.

**IP68** Indice de protection IP68 contre la pénétration de corps solides étrangers et d'eau

**IK10** Indice de protection IK10 contre les chocs d'origine mécanique.



Ne pas regarder la source de lumière de manière prolongée.



Cet équipement respecte les exigences du marquage CE.

Lors d'une réparation ou du remplacement d'un composant, utiliser exclusivement des pièces de rechange originales fournies par le fabricant. En cas de non-respect partiel ou total de ces instructions, la garantie n'aura plus d'effet.

| REF.*          | N° LEDs | POIDS (kg) | L (mm) | PUISSANCE TOTALE CONSOMMÉE (W) |
|----------------|---------|------------|--------|--------------------------------|
| 680302WWXXYYZZ | 12      | 5,9        | 260    | 40                             |
| 681302WWXXYYZZ | 24      | 7          | 340    | 60                             |
| 682302WWXXYYZZ | 36      | 7,2        | 340    | 77                             |
| 683302WWXXYYZZ | 48      | 8,4        | 385    | 109                            |
| 685302WWXXYYZZ | 72      | 9,8        | 510    | 148                            |

Température de travail: -35... 40°C / Tension d'entrée: 220-240V~ / PF>0.96  
Optique: PC 5 mm d'épaisseur / \*xxxxxxx dépend du dimming, de la température de couleur, du type d'optique et de sa couleur.

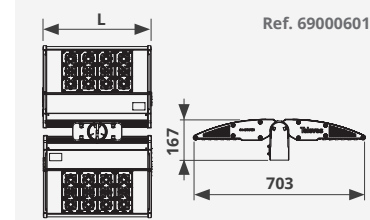
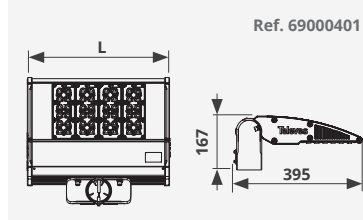
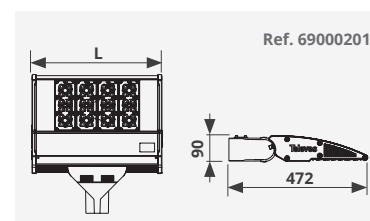
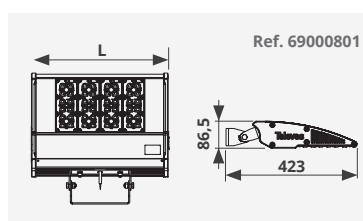

(mm)

## SURFACE MAXIMUM EXPOSÉE AU VENT

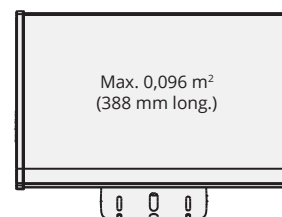
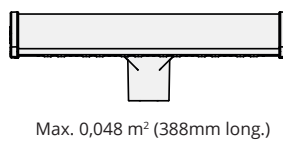
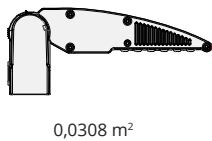
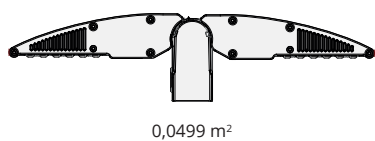

## OPTIONS DE MONTAGE

Le luminaire LED d'extérieur permet un montage d'un ou deux modules lumineux, ainsi que deux positions de montage par rapport à la crosse.

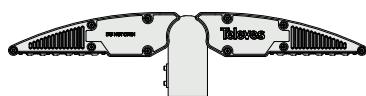

**Montage double**  
(Disponible uniquement pour les modèles de 24 et 36 LED)

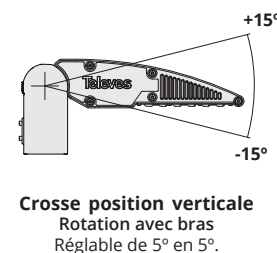
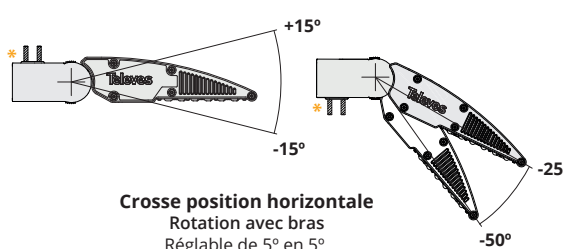

## INSTALLATION

### Accessoires nécessaires (non inclus) :

- Clé dynamométrique avec douilles allen 4 et 5
- Tournevis plat
- Clé 17 (uniquement pour le support mural)

### 1. Ancrage bras/support mural du luminaire.

- 1a. Support mural
- 1b. Support du bras. Ancrage à l'horizontale
- 1c. Support bras. Ancrage vertical.

Vis M8 (C). Couple de serrage : 10Nm. Il est recommandé d'utiliser une clé à écrou pour assurer le serrage.

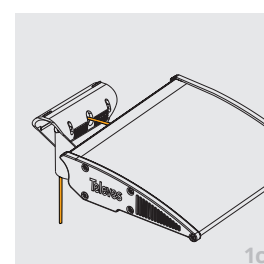
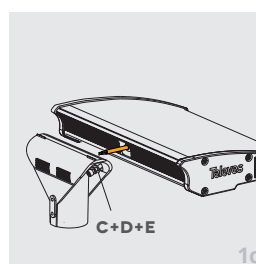
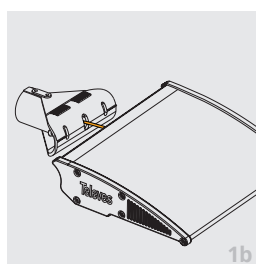
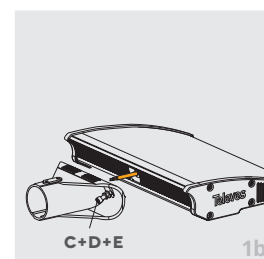
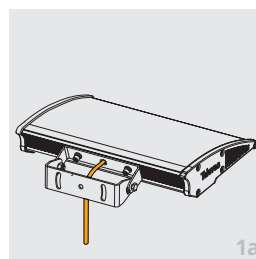
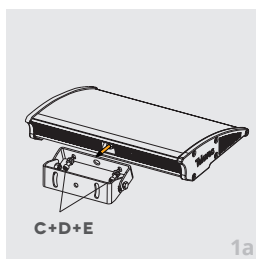

### 2. Raccord du luminaire au câble électrique

Fixation du câble d'alimentation au raccord mâle-femelle TH391(A) IP68 en serrant correctement les vis.

Diamètre admissible des câbles :  
Ø 6mm-Ø10.5 mm.

Si le raccord étanche n'est pas utilisé, il est nécessaire d'utiliser une autre méthode assurant l'étanchéité de la connexion à la ligne électrique.

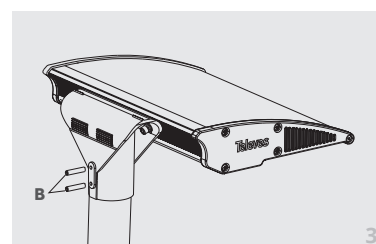
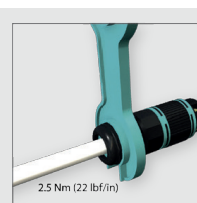

### 3. Ancrage du bras à la crosse

Vis M8 (B). Couple de serrage : 14 Nm. Crosse de Ø max 60 mm (autres dimensions sur demande). Il est recommandé d'utiliser une clé à écrou pour assurer le serrage.

## ISTRUZIONI DI MONTAGGIO, FUNZIONAMENTO E MANUTENZIONE

### CONTENUTO DELLA CONFEZIONE



### ELEMENTI DI MONTAGGIO



### ISTRUZIONI DI SICUREZZA

- Leggere le istruzioni.
- Si prega di conservare le presenti istruzioni.
- Si prega di fare attenzione agli avvertimenti.
- L'installazione e la manutenzione devono essere effettuate da personale specializzato (e cioè da un elettricista autorizzato in base alla normativa del Paese).
- Questo dispositivo di illuminazione è di Classe II e non richiede un collegamento a terra.
- Si prega di verificare che la tensione di rete corrisponda a quella dell'apparecchio.
- Si prega di non utilizzare il prodotto qualora vi siano eventuali componenti elettrici o meccanici difettosi.
- Se il cavo flessibile è danneggiato deve essere sostituito solo ed esclusivamente dal fabbricante, dal relativo servizio tecnico o da una persona con qualifica equivalente al fine di evitare rischi.
- Non è richiesta alcuna pulizia interna. Non aprire mai il dispositivo di illuminazione.

- I colori dei cavi a livello di conduttore soddisfano la seguente codifica: BLU - NEUTRO MARRONE o NERO - FASE
- Il produttore declina qualsivoglia responsabilità per eventuali danni dovuti all'inadempienza di un corretto collegamento, nel rispetto della codifica dei colori summenzionata e riportata nel regolamento REBT.
- Si prega di scollegare l'alimentazione elettrica dell'apparecchio per la sostituzione del componente ottico e, se necessario, anche per la sostituzione del policarbonato protettivo in caso di deterioramento.
- Non allentare in alcun caso il serracavo dell'apparecchio perché la relativa tenuta ne sarà compromessa.
- La sorgente luminosa di questo apparecchio non è sostituibile, quando raggiunge la fine della vita utile, è necessario sostituire l'intero

apparecchio.

- In caso di apertura accidentale è necessario sostituire le guarnizioni del coperchio per garantire la protezione IP67.
- L'apparecchio deve essere posizionato in modo tale da non comportare lo sguardo prolungato verso lo stesso ad una distanza prossima a 3,26m.
- Sistemi/supporti devono essere coerenti col peso degli apparecchi. Devono poter sostenere 5 volte il peso degli apparecchi - compreso il loro stesso peso in Kg.



IT

### SIMBOLOGIA



Direttiva RoHS 2011/65/UE. Privo di sostanze pericolose.



Isolamento Classe II: Doppio isolamento elettrico che non richiede una presa a terra di sicurezza elettrica.



Direttiva WEEE 2012/19/UE. Rifiuti di apparecchiature elettriche ed elettroniche.

**SELV** Voltaggio di uscita inferiore a 60 Vdc.

**IP67** Grado di protezione IP67 contro la penetrazione di corpi solidi estranei e acqua.

**IP68** Grado di protezione IP68 contro la penetrazione di corpi solidi estranei e acqua.

**IK10** Grado di protezione IK10 contro impatti meccanici dannosi.



Non guardare a lungo la sorgente di luce.



L'apparecchio soddisfa i requisiti della marcatura CE.

Non modificare in nessun caso l'apparecchio, nella riparazione o sostituzione utilizzare sempre ricambi originali forniti dal produttore. La garanzia del prodotto sarà invalidata in caso di violazione parziale o totale di queste istruzioni.

| REF.*          | N° LEDs | PESO (kg) | L (mm) | POTENZA TOTALE CONSUMATA (W) |
|----------------|---------|-----------|--------|------------------------------|
| 680302WWXXYYZZ | 12      | 5,9       | 260    | 40                           |
| 681302WWXXYYZZ | 24      | 7         | 340    | 60                           |
| 682302WWXXYYZZ | 36      | 7,2       | 340    | 77                           |
| 683302WWXXYYZZ | 48      | 8,4       | 385    | 109                          |
| 685302WWXXYYZZ | 72      | 9,8       | 510    | 148                          |

Temperatura di lavoro: -35... 40°C / Volt. in entrata: 220-240V~ / PF>0.96  
Componente ottico: PC 5mm di spessore / \*xxxxxxx in funzione del dimming, la temperatura di colore, tipo di componente ottico e colore.

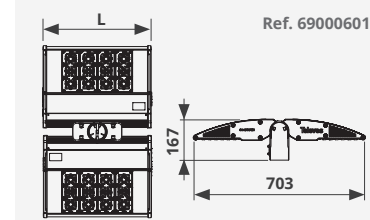
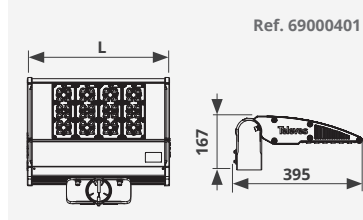
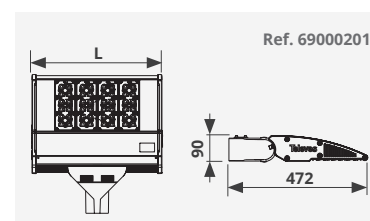
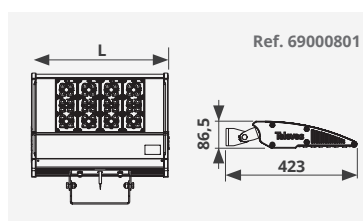

(mm)



## SUPERFICIE MASSIMA ESPOSTA AL VENTO

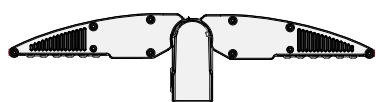

0,0499 m<sup>2</sup>



0,0308 m<sup>2</sup>

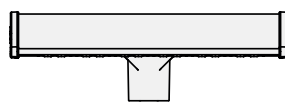

Max. 0,048 m<sup>2</sup> (388mm long.)

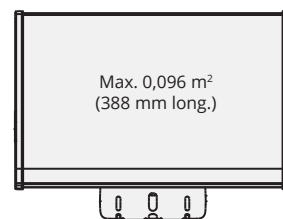

Max. 0,096 m<sup>2</sup>  
(388 mm long.)

## OPZIONI DI MONTAGGIO

L'apparecchio d'illuminazione a LED da esterno consente il montaggio indifferentemente di uno o due moduli luminosi, nonché due posizioni di montaggio rispetto al palo.

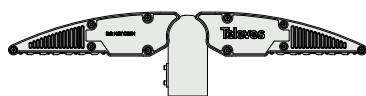

**Montaggio doppio**  
(Disponibile solo per modelli da 24 e 36 LEDs)



**Palo posizione orizzontale**  
Rotazione con braccio  
Regolabile di 5° in 5°.

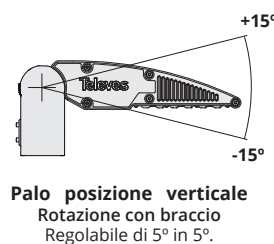

**Palo posizione verticale**  
Rotazione con braccio  
Regolabile di 5° in 5°.

## INSTALLAZIONE

### Strumenti necessari (non in dotazione):

- Chiave dinamometrica con punta a brugola 4 e 5
- Cacciavite piatto
- Chiave 17 (Solo per il supporto da parete)

### 1. Fissaggio braccio/supporto parete per l'apparecchio.

- 1a. Supporto da parete
- 1b. Supporto da braccio Fissaggio orizzontale
- 1c. Supporto braccio. Fissaggio verticale.

Viti M8 (C). Coppia di serraggio: 10Nm. Si consiglia di utilizzare fissaggio per bulloni per garantire il blocco.

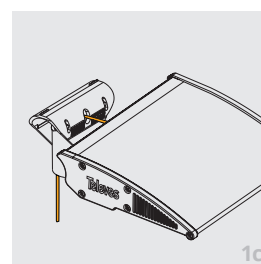
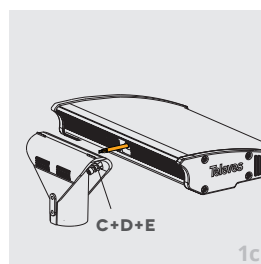
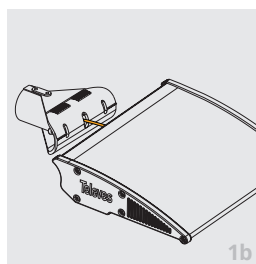
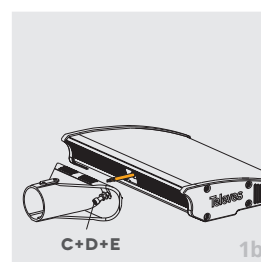
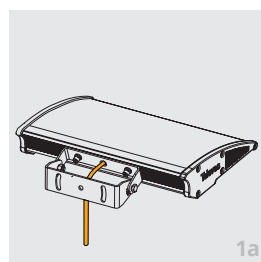
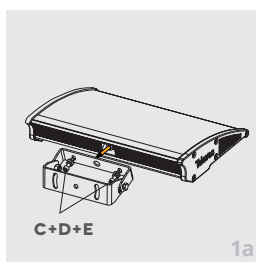

### 2. Collegamento dell'apparecchio al cavo elettrico

Fissaggio del cavo di alimentazione al connettore maschio-femmina TH391 (A) IP68 stringendo correttamente le viti.

Diametro del cavo consentito:

Ø6mm-Ø10.5mm.

Nel caso in cui il connettore a tenuta stagna non sia installato, è necessario utilizzare un altro metodo per garantire la tenuta della connessione alla linea elettrica.

### 3. Fissaggio braccio a palo

Vite M8 (B). Coppia di serraggio: 14Nm.

Palo da Ø max 60mm (altre misure su richiesta).

Si consiglia di utilizzare fissaggio per bulloni per garantire il blocco.

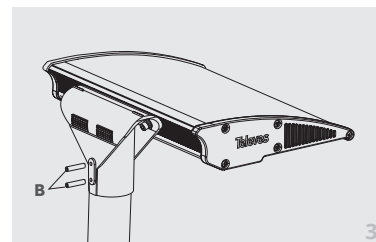
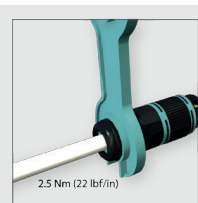
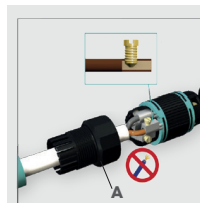

## MONTAGE-, BETRIEBS- UND WARTUNG

### VERPACKUNGSIHALT



### MONTAGEKOMponentEN

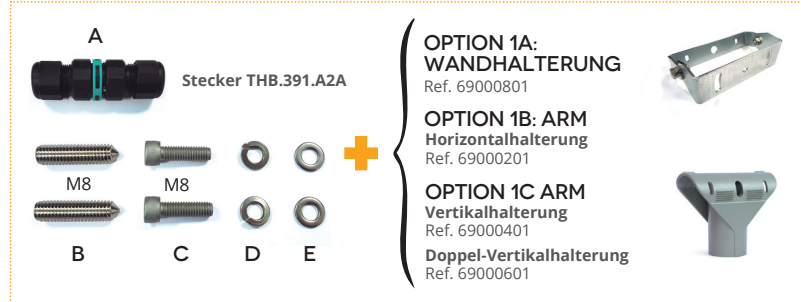

### SICHERHEITSHINWEISE

- Lesen Sie die Anleitung.
- Bewahren Sie diese Anleitung auf.
- Beachten Sie alle Warnungen.
- Die Installation und Instandhaltung muss von qualifiziertem Personal (den örtlichen Vorschriften entsprechend zugelassener Elektriker) durchgeführt werden.
- Diese Leuchte entspricht Klasse II und benötigt keine Erdung.
- Überprüfen Sie, ob die Netzspannung mit der Leuchte übereinstimmt.
- Verwenden Sie das Produkt nicht, wenn elektrische oder mechanische Komponenten defekt sind.
- Wenn das flexible Kabel beschädigt ist, darf es nur vom Hersteller, seinem technischen Kundendienst oder einer gleichwertigen qualifizierten Person ausgetauscht werden, um Risiken zu vermeiden.
- Keine Innenreinigung erforderlich. Öffnen Sie

- die Leuchte unter keinen Umständen.
- Die Farben der Kabel im Leiter entsprechen der folgenden Codierung:  
BLAU - NEUTRALLEITER  
BRAUN oder SCHWARZ - FASE
- Der Hersteller lehnt jede Haftung für Schäden ab, die durch einen fehlerhaften, nicht der im jeweiligen Land geltenden elektrotechnischen Niederspannungsverordnung entsprechenden Anschluss entstehen.
- Trennen Sie die Stromversorgung der Leuchte, um die Optik auszutauschen und im Schadensfall auch den Polycarbonat-Schutz auszutauschen.
- Lösen Sie auf keinen Fall die Kabelverschraubung der Leuchte, da dadurch deren Dichtigkeit beeinträchtigt wird.
- Die Lichtquelle dieser Leuchte ist nicht austauschbar. Wenn die Lichtquelle das Ende ihrer Lebensdauer erreicht hat, muss die

- gesamte Leuchte ausgetauscht werden.
- Im Falle eines versehentlichen Öffnens ist es notwendig, die Dichtungen der Abdeckungen auszutauschen, um die Schutzart IP67 zugewährleisten.
- Die Leuchte ist so zu positionieren, dass ein längerer Blick auf die Leuchte in einem Abstand von unter 3,26 m nicht zu erwarten ist.
- Montagesysteme müssen auf das Gewicht der Leuchte abgestimmt sein. Sie müssen das 5-fache Gewicht der Leuchte - einschließlich ihres Eigengewichts in kg - tragen können.



DE

### SYMBOLE



RoHS-Richtlinie 2011/65/EU. Frei von gefährlichen Stoffen.



Isolationsklasse II: Doppelte elektrische Isolierung, die keine elektrische Sicherheitserdung erfordert.



WEEE-Richtlinie 2012/19/EU. Elektro- und Elektronikaltgeräte.

**SELV** Ausgangsspannung unter 60 VDC.

**IP67** Schutzart IP67 gegen das Eindringen von festen Fremdkörpern und Wasser.

**IP68** Schutzart IP68 gegen das Eindringen von festen Fremdkörpern und Wasser.

**IK10** Schutzart IK10 gegen schädliche mechanische Einwirkungen.



Schauen Sie nicht über einen längeren Zeitraum in die Lichtquelle.



Das Gerät entspricht den Anforderungen der CE-Kennzeichnung.

Verändern Sie die Leuchte unter keinen Umständen, verwenden Sie bei der Reparatur oder dem Austausch immer Original-Ersatzteile des Herstellers.  
Bei teilweiser oder vollständiger Nichteinhaltung dieser Anleitung erlischt die Produktgarantie.

| ART.*         | Anz LEDs | GEWICHT (kg) | L (mm) | AUFGENOMMENE GESAMTLEISTUNG (W) |
|---------------|----------|--------------|--------|---------------------------------|
| 680302WXXYYZZ | 12       | 5,9          | 260    | 40                              |
| 681302WXXYYZZ | 24       | 7            | 340    | 60                              |
| 682302WXXYYZZ | 36       | 7,2          | 340    | 77                              |
| 683302WXXYYZZ | 48       | 8,4          | 385    | 109                             |
| 685302WXXYYZZ | 72       | 9,8          | 510    | 148                             |

Betriebstemperatur: -35... 40 °C / Eingangsspannung: 220-240 V~ / PF>0,96  
Optik: PC 5 mm dick / \*xxxxxxx abhängig vom Dimming, der Farbtemperatur, dem Optiktyp und der Farbe.

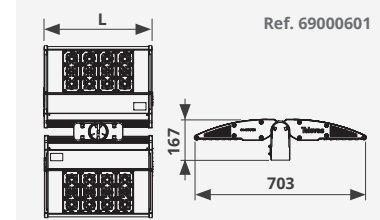
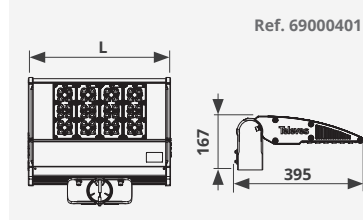
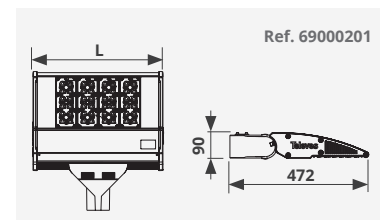
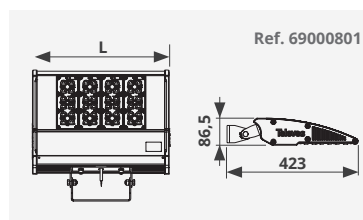

(mm)

ATMOSLED E-4

## MAXIMALE DEM WIND AUSGESETZTE OBERFLÄCHE

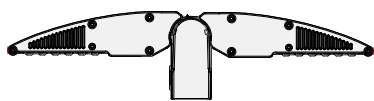

0,0499 m<sup>2</sup>

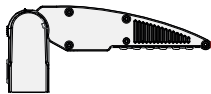

0,0308 m<sup>2</sup>

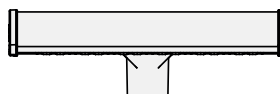

Max. 0,048 m<sup>2</sup> (388mm long.)

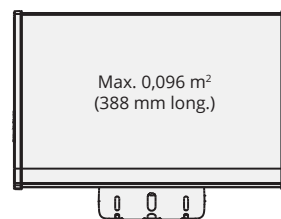

Max. 0,096 m<sup>2</sup>  
(388 mm long.)

## MONTAGEOPTIONEN

Die LED-Außenleuchte ermöglicht die Montage von einem oder zwei Lichtmodulen sowie zwei Montagepositionen in Bezug auf den Mast.

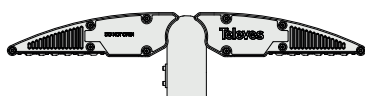

**Doppelmontage**  
(Nur verfügbar bei Modellen mit 24 und 36 LEDs)

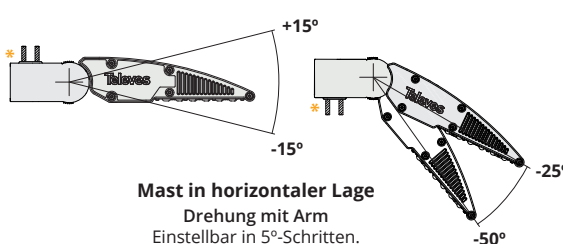

**Mast in horizontaler Lage**  
Drehung mit Arm  
Einstellbar in 5°-Schritten.

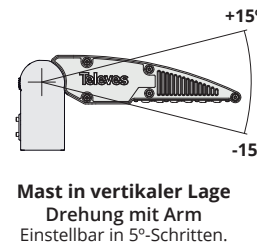

**Mast in vertikaler Lage**  
Drehung mit Arm  
Einstellbar in 5°-Schritten.

## INSTALLATION

### Erforderliches Werkzeug (nicht im Lieferumfang enthalten):

■ Drehmomentschlüssel mit Innensechskanteinsätzen 4 und 5

■ Flachsraubendreher

■ 17er-Schlüssel (nur bei Wandhalterung)

### 1. Befestigung Arm/Wandhalterung an der Leuchte.

1a. Wandhalterung

1b. Armhalterung  
Horizontalverankerung

1c. Armhalterung  
Vertikalverankerung

Schrauben M8 (C). Anzugsmoment: 10 Nm. Es wird empfohlen, eine Schraubensicherung zu verwenden, um die Verschraubung zu gewährleisten.

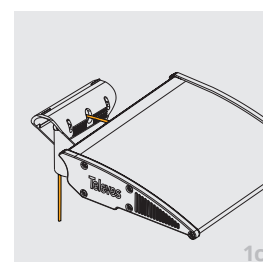
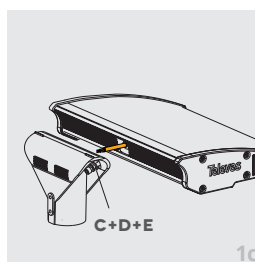
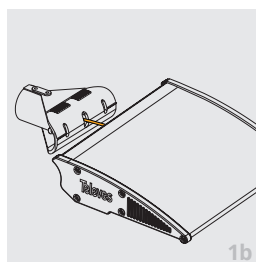
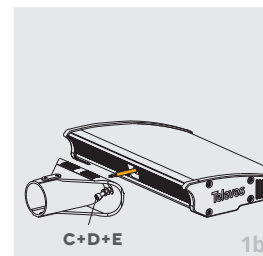
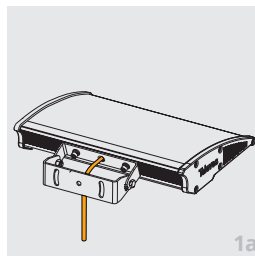
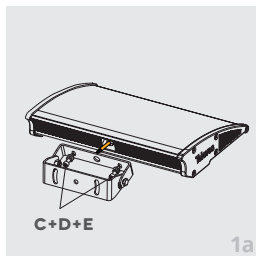

### 2. Stromanschluss Leuchte

Befestigen Sie das Netzkabel am Stecker-Buchsen-Stecker TH391(A) IP68, indem Sie die Schrauben richtig anziehen.

Zulässiger Kabeldurchmesser:  
Ø6 mm-Ø10,5 mm.

Wenn der wasserdichte Verbinder nicht installiert ist, muss ein anderes Verfahren angewendet werden, um die Dichtheit der Verbindung zur Netzleitung zu gewährleisten.

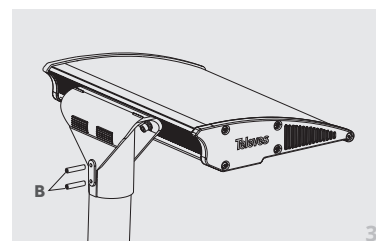
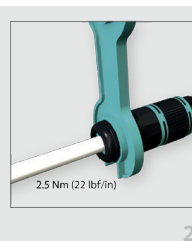
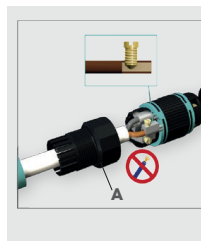

### 3. Verankerung des Arms am Mast

Schraube M8 (B). Anzugsmoment: 14 Nm.

Mast mit Ø max. 60 mm (andere Größen auf Anfrage).  
Es wird empfohlen, eine Schraubensicherung zu verwenden, um die Verschraubung zu gewährleisten.

## INSTRUKCJA MONTAŻU, UŻYTKOWANIA I KONSERWACJI

### ZAWARTOŚĆ OPAKOWANIA



### ELEMENTY MONTAŻOWE

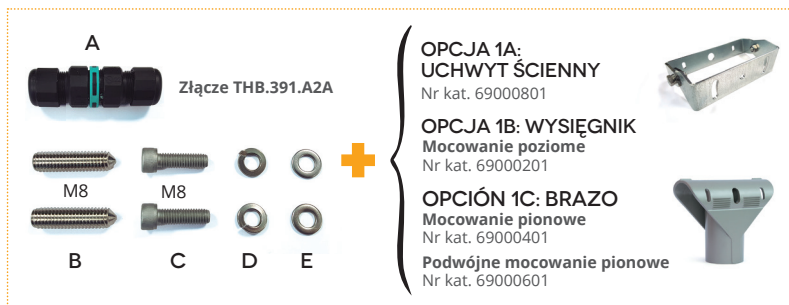

### WSKAZÓWKI DOTYCZĄCE BEZPIECZEŃSTWA

- Należy zapoznać się z instrukcją.
- Należy zachować instrukcję.
- Należy stosować się do wszystkich wskazówek dotyczących bezpieczeństwa.
- Instalacja i prace konserwacyjne powinny być wykonywane wyłącznie przez wyspecjalizowany personel (elektryk posiadający uprawnienia zgodnie z przepisami krajowymi).
- Oprawa posiada klasę II ochrony i nie wymaga uziemienia.
- Sprawdź, czy napięcie sieciowe jest zgodne z napięciem wymaganym dla danej oprawy.
- Nie należy używać produktu, jeśli uszkodzony został którykolwiek z elementów elektrycznych lub mechanicznych.
- Jeśli którykolwiek z przewodów jest uszkodzony, może on zostać wymieniony wyłącznie przez producenta, autoryzowany przez niego serwis techniczny lub osobę o równorzędnych kwalifikacjach, co zapobiega stwarzaniu zbędnego ryzyka.
- Produkt nie wymaga czyszczenia wewnątrz. W żadnym wypadku nie należy otwierać oprawy.
- Kolory drutów odpowiadają następującej charakterystyce:  
NIEBIESKI - NEUTRALNY  
BRAZOWY lub CZARNY - FAZA
- Producent nie ponosi żadnej odpowiedzialności za szkody wynikłe z nieprawidłowego połączenia, nieadekwatnie do zasad określonych w Regulaminie postępowania ze instalacjami elektrotechnicznymi niskiego napięcia.
- Odłączyć zasilanie oprawy w celu wymiany elementów optycznych, a także, w razie potrzeby, w celu wymiany osłony z poliwęglanu w przypadku zużycia.
- W żadnym wypadku nie należy poluzowywać statecznika oprawy, ponieważ wpłynie to na jej szczelność.
- Źródła światła tej oprawy nie można wymienić. Gdy osiągnie ono kres okresu żywotności, należy wymienić całą oprawę.
- W razie przypadkowego otwarcia konieczna jest wymiana uszczelek pokrywy w celu zapewnienia standardów ochrony IP67.
- Oprawy należy zamontować w taki sposób, aby nie prowokowała do dłuższego spoglądania na światło i znajdowała się w odległości co najmniej 3,26 m.
- Elementy mocujące muszą być proporcjonalne do ciężaru oprawy. Muszą wytrzymać minimalną masę stanowiącą 5-krotność ciężaru oprawy, włączając jej ciężar własny w kg.

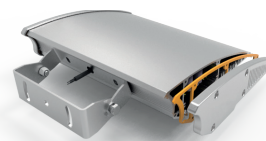

PL

### SYMBOLE



Dyrektywa RoHS 2011/65/UE. Nie zawiera niebezpiecznych substancji.



Izolacja klasy II: Podwójna izolacja elektryczna, która nie wymaga uziemienia elektrycznego.



Dyrektywa WEEE 2012/19/UE. Zapobieganie i ograniczanie usuwania zużytego sprzętu elektrycznego i elektronicznego na wysypiska.

**SELV** Napięcie wyjściowe poniżej 60 VDC.

**IP67** Stopień ochrony przed wnikaniem ciał obcych, ciał stałych i wody – IP67.

**IP68** Stopień ochrony przed wnikaniem ciał obcych, ciał stałych i wody – IP68.

**IK10** Stopień ochrony przed uderzeniami mechanicznymi – IK10.



Nie należy wpatrywać się w źródło światła przez dłuższy czas.



Sprzęt spełnia wymagania przewidziane dla oznakowania CE.

W żadnym wypadku nie wolno zmieniać oprawy oświetleniowej. W przypadku dokonywania napraw lub wymiany elementów, należy zawsze używać oryginalnych części zamiennych dostarczonych przez producenta. W przypadku częściowego lub całkowitego naruszenia zapisów niniejszych instrukcji, gwarancja na produkt zostaje unieważniona.

| ATMOSLED E-4 | NR REF.*       | Liczba diod LED | WAGA (kg) | L (mm) | CAŁKOWITY POBÓR MOCY (W) |
|--------------|----------------|-----------------|-----------|--------|--------------------------|
|              | 680302WWXXYYZZ | 12              | 5,9       | 260    | 40                       |
|              | 681302WWXXYYZZ | 24              | 7         | 340    | 60                       |
|              | 682302WWXXYYZZ | 36              | 7,2       | 340    | 77                       |
|              | 683302WWXXYYZZ | 48              | 8,4       | 385    | 109                      |
|              | 685302WWXXYYZZ | 72              | 9,8       | 510    | 148                      |

Temperatura pracy: -35... 40 °C / Napięcie wejściowe: 220-240 V ~ / PF> 0,96  
El. optyczne: PC o grubości 5 mm / \* xxxxxxxx zależy od przyciemniania, temperatury koloru, rodzaju optyki i koloru.

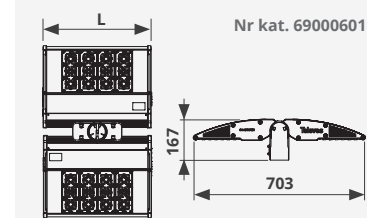
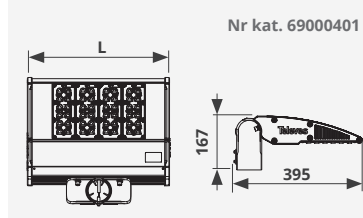
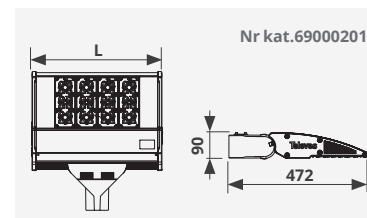
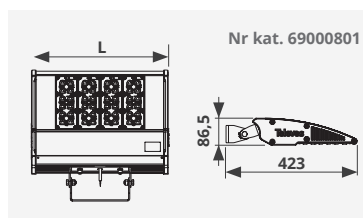

(mm)

## MAKSYMALNA POWIERZCHNIA WYSTAWIONA NA DZIAŁANIE WIATRU

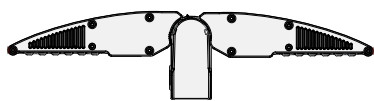

0,0499 m<sup>2</sup>

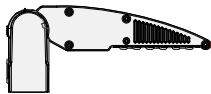

0,0308 m<sup>2</sup>

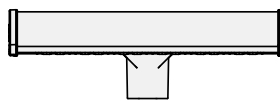

Maksimum 0,048 m<sup>2</sup>  
(388mm long.)

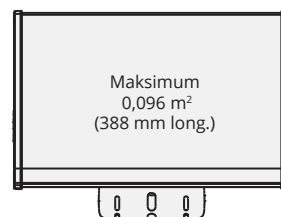

Maksimum  
0,096 m<sup>2</sup>  
(388 mm long.)

## OPCJE MONTAŻU

Zewnętrzna oprawa świetlna LED umożliwia montaż jednego lub dwóch modułów świetlnych, a także pozwala na dwie pozycje montażu względem słupa.

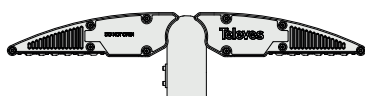

**Podwójne mocowanie**  
(dostępne tylko w modelach  
24 i 36 diod LED)

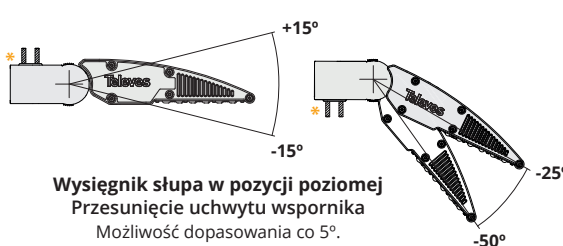

**Wysięgnik słupa w pozycji poziomej**  
Przesunięcie uchwyty wspornika  
Możliwość dopasowania co 5°.

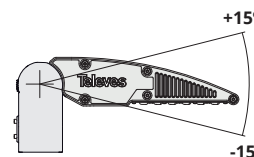

**Wysięgnik słupa w pozycji pionowej**  
Przesunięcie uchwyty wspornika  
Możliwość dopasowania co 5°.

## INSTALACJA

Potrzebne narzędzie (nie załączono w zestawie):

■ Klucz dynamometryczny z końcówkami imbusowymi 4 i 5

■ Śrubokręt płaski

■ Klucz 17  
(dotyczy tylko uchwyty ściennego)

### 1. Mocowanie wspornika/ uchwyty ściennego do oprawy.

1a. Uchwyt ścienny.

1b. Uchwyt wspornika. Mocowanie w poziomie.

1c. Wspornik. Mocowanie w pionie.

Wkręty M8 (C). Moment dociskowy: 10 Nm. Zaleca się stosowanie mocowań do nakrętek, aby zapewnić odpowiednie przyblokowanie.

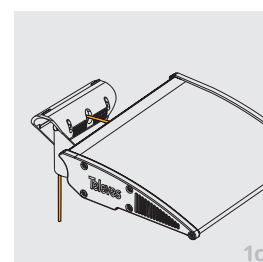
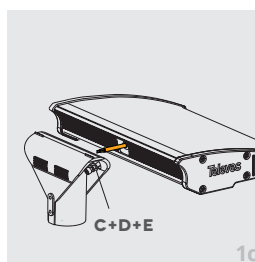
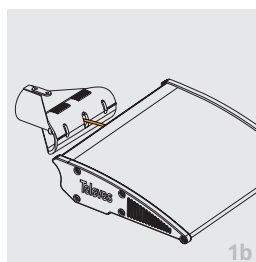
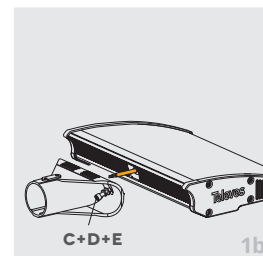
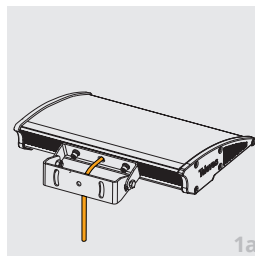
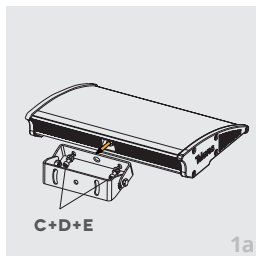

### 2. Podłączenie oprawy do przewodu elektrycznego

Mocowanie przewodu zasilającego do złącza męsko-żeńskie TH391 (A) IP68 poprzez prawidłowe dokręcenie śrub.

Dopuszczalna średnica przewodu:  
Ø6 mm-Ø10,5 mm.

W przypadku, gdy nie jest zainstalowane złącze wodoszczelne, należy zastosować inną metodę umożliwiającą zapewnienie szczelności połączenia z linią energetyczną.

### 3. Mocowanie wspornika do słupa

Wkręt M8 (B). Moment dociskowy: 14 Nm.

Wysięgnik słupa – maks. Ø 60mm (inne rozmiary na zamówienie). Zaleca się stosowanie mocowań do nakrętek, aby zapewnić odpowiednie przyblokowanie.

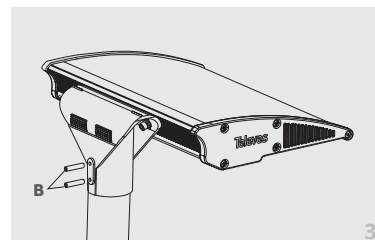
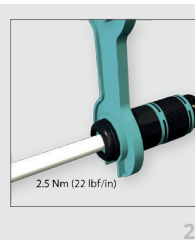
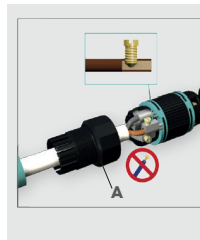



## INSTRUKTIONER FÖR MONTERING, ANVÄNDNING OCH UNDERHÅLL

### INNEHÅLL I FÖRPACKNINGEN



### MONTERINGSELEMENT

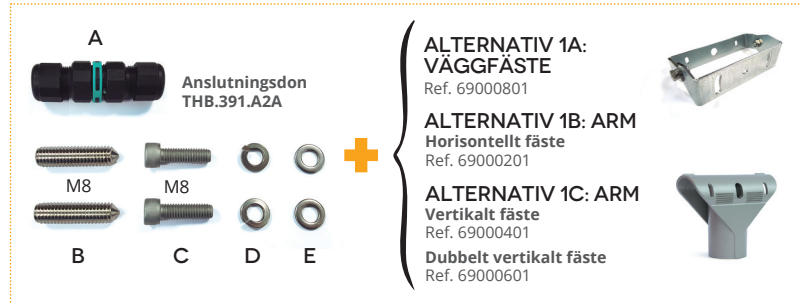

### SÄKERHETSINSTRUKTIONER

- Läs instruktionerna.
- Spara dessa instruktioner.
- Var uppmärksam på alla varningar.
- Installation och underhåll bör utföras av en specialist (behörig elektriker i enlighet med nationella regler).
- Denna ljusarmatur tillhör klass II och behöver inte anslutas till jord.
- Verifiera att nätspänningen överensstämmer med armaturens spänning.
- Använd inte produkten om det är fel på någon elektrisk eller mekanisk komponent.
- Om kabeln eller sladden skadas får de endast bytas ut av tillverkaren, dennes servicetekniker eller en person med likvärdiga kvalifikationer, detta för att undvika risker.
- Insidan behöver inte rengöras. Öppna inte ljusarmaturen under några förhållanden.

- Färgerna på kablarna i ledaren motsvarar följande kodning:  
BLÅ – NEUTRAL  
BRUN eller SVART – FAS
- Tillverkaren tar inget ansvar för skador som uppstår på grund av underlåtenhet att upprätta en korrekt anslutning som tar hänsyn till färgkodningen som nämns ovan och som hämtats från REBT.
- Koppla bort strömförsörjningen från ljusarmaturen vid byte av optik och även, vid behov, vid byte av skyddet i polykarbonat om det har blivit skadat eller slitet.
- Lösa inte ljusarmaturens tätningar under några förhållanden då detta kan påverka den hermetiska förslutningen.
- Det går inte att byta ljuskällan i denna ljusarmatur. När ljuskällan når slutet av sin

- livslängd bör hela ljusarmaturen bytas ut.
- Om ljusarmaturen öppnas av misstag måste packningarna på kåporna bytas ut för att skydd i klass IP67 ska kunna garanteras.
- Ljusarmaturen bör placeras så att man inte kan titta rakt på ljuskällan under en längre tid från ett avstånd mindre än 3,26 m.
- Monteringssystem skall vara i proportion till armaturens vikt. Det skall kunna bära 5 gånger armaturens vikt – inklusive dess egen vikt i kg.

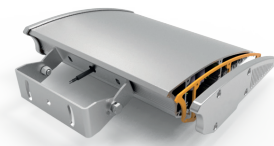

SV

### SYMBOLER



RoHS-direktivet 2011/65/EU. Fri från farliga ämnen.



Isoleringsklass II: Dubbel elektrisk isolering som inte kräver ett säkert jordat eluttag.



Direktiv WEEE 2012/19/EU. Avfall från elektriska och elektroniska apparater.

**SELV** Utgångsspänning under 60 V DC.

**IP67** Skyddsklass IP67 mot inträngande främmande föremål och vatten.

**IP68** Skyddsklass IP68 mot inträngande främmande föremål och vatten.

**IK10** Skyddsklass IK10 mot skadliga mekaniska stötar.



Titta inte direkt på ljuskällan under en längre tid.



Utrustningen uppfyller kraven på CE-märkning.

Manipulera inte ljusarmaturen under några förhållanden. Vid reparation eller byte ska originalreservdelar från tillverkaren alltid användas. Produktgarantin slutar gälla om alla eller delar av dessa instruktioner inte följs.

| REF.*          | NR LED-lampor | VIKT (kg) | L (mm) | TOTAL EFFEKTFÖRBRUKNING |
|----------------|---------------|-----------|--------|-------------------------|
| 680302WWXXYYZZ | 12            | 5,9       | 260    | 40                      |
| 681302WWXXYYZZ | 24            | 7         | 340    | 60                      |
| 682302WWXXYYZZ | 36            | 7,2       | 340    | 77                      |
| 683302WWXXYYZZ | 48            | 8,4       | 385    | 109                     |
| 685302WWXXYYZZ | 72            | 9,8       | 510    | 148                     |

Drifttemperatur: -35... 40 °C/Ingångsspänning: 220–240V~/PF>0,96  
Optik: PC 5 mm tjock/\*xxxxxxx beroende på dimning, färgtemperatur, typen av optik och färgen.

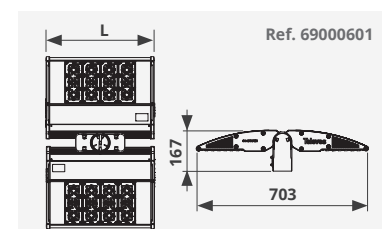
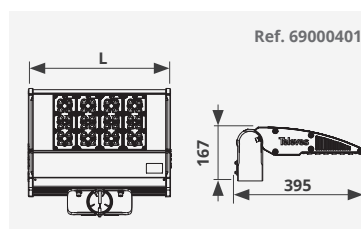
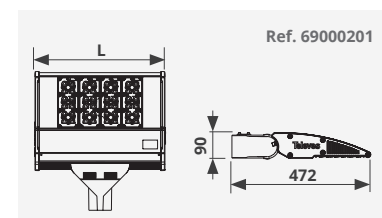
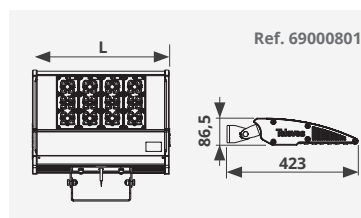

(mm)

## MAXIMAL YTA SOM UTSÄTTS FÖR VIND

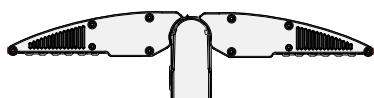

0,0499 m²

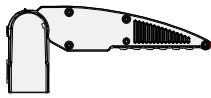

0,0308 m²

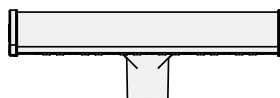

Max. 0,048 m² (388mm long.)

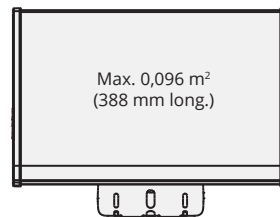

Max. 0,096 m²  
(388 mm long.)

## MONTERINGSALTERNATIV

LED-ljusarmaturen för utomhusbruk gör det möjligt att montera en eller två ljusmoduler hur som helst. Det går även att montera stängan i två olika positioner.

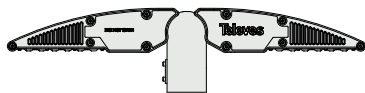

### Dubbel montering

(endast möjligt med modellerna med 24 och 36 LED-lampor)

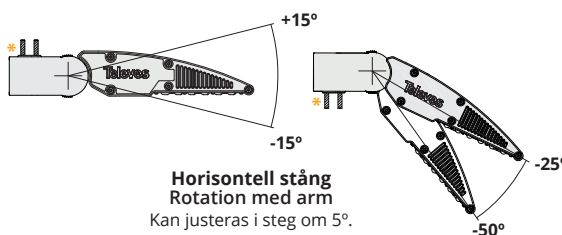

### Horisontell stång Rotation med arm

Kan justeras i steg om 5°.

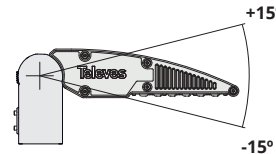

### Vertikal stång Rotation med arm

Kan justeras i steg om 5°

## INSTALLATION

### Verktyg som krävs (medföljer inte):

■ Momentnyckel med insex 4 och 5

■ Spårskruvmejsel

■ Skruvnyckel 17  
(endast för väggfästet)

### 1. Armförankring/väggfäste för ljusarmaturen.

#### 1a. Väggfäste

#### 1b. Armfäste. Horisontell förankring

#### 1c. Armfäste. Vertikal förankring.

M8-skrivar (C). Åtdragningsmoment: 10 Nm. Vi rekommenderar att du använder muttrar för att säkerställa låsning.

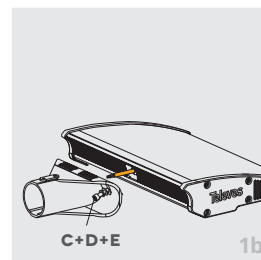
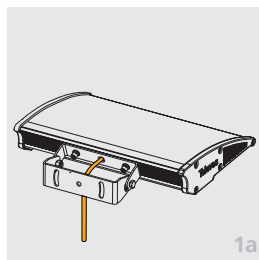
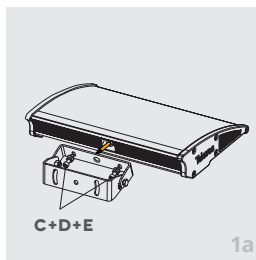

### 2. Ansluta ljusarmaturen till elkabeln

Fästa strömförsörjningskabeln vid han-/honkontakten TH391(A) IP68 med lämplig åtdragning av skruvarna. Tillåten kabeldiameter: Ø6 mm-Ø10,5 mm.

Om kontakten inte blir vattentät måste en annan metod användas som garanterar att den elektriska anslutningen är vattentät.

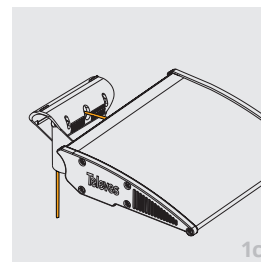
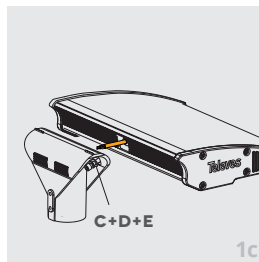
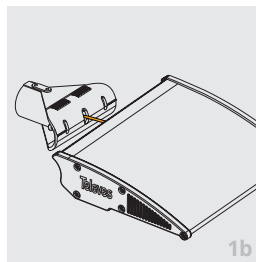

### 3. Förankra armen på stängan

M8-skriv (B). Åtdragningsmoment: 14 Nm.

Stång med en diameter på max 60 mm (andra mått på beställning). Vi rekommenderar att du använder muttrar för att säkerställa låsning.

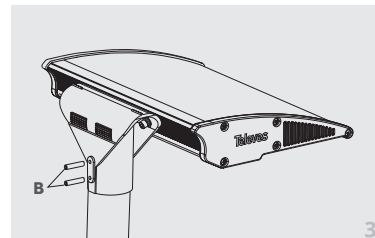
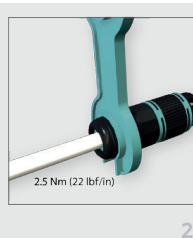
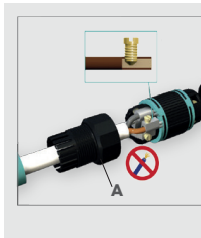

DECLARACIÓN DE CONFORMIDAD/REGISTRO EPREL ■ DECLARATION OF CONFORMITY/EPREL REGISTRY ■ DECLARAÇÃO DE CONFORMIDADE/REGISTO EPREL ■ DÉCLARATION DE CONFORMITÉ/REGISTRE EPREL ■ DICHIARAZIONE DI CONFORMITÀ/BANCA DATI EPREL ■ KONFORMITÄT SERKLÄRUNG/EPREL REGESTRIERT ■ DEKLARACJA ZGODNOŚCI/REJESTR EPREL ■ FÖRSÄKRAN OM ÖVERENSSTÄMMELSE/EPREL-REGISTRERAD ▶ <https://doc.televes.com>

Fabricante / Manufacturer / Fabricante / Fabricant / Produttore / Hersteller / Producent / Tillverkare: Televes S.A.U. Rúa B. de Conxo, 17 - 15706 Santiago de Compostela, A Coruña. Spain [www.televes.com](http://www.televes.com)