

INSTRUCCIONES DE MONTAJE, OPERACIÓN Y MANTENIMIENTO

CONTENIDO DE LA CAJA

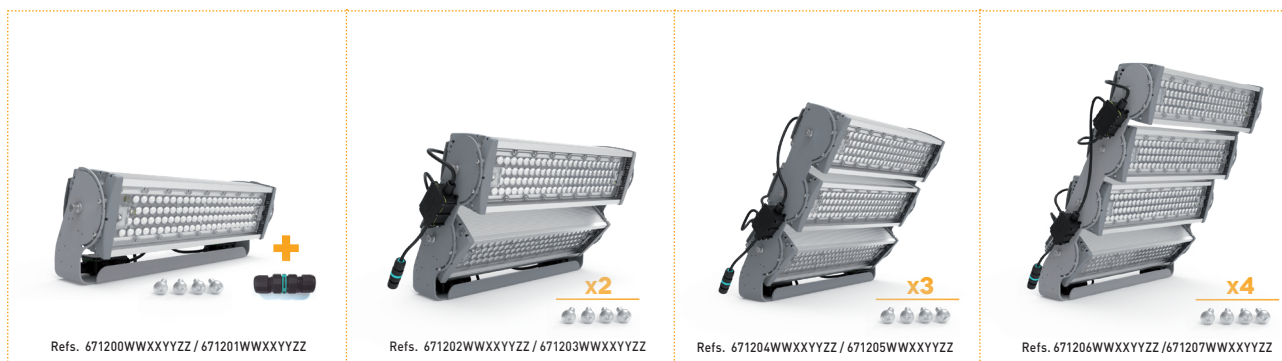

Disponibilidad de modelos 1-10V y D4I

INSTRUCCIONES DE SEGURIDAD

- La instalación y mantenimiento debe ser efectuado por personal especializado (electricista autorizado según las normas del país).
- Esta luminaria es de Clase I y necesita conexión a tierra (el cable de tierra es bicolor: amarillo-verde).
- Verificar que la tensión de red coincida con la de la luminaria.
- No usar el producto en el caso de que haya algún componente eléctrico o mecánico defectuoso.
- No requiere limpieza interior. No abrir la luminaria en ningún caso.
- Los colores de los cables en el conductor responden a la siguiente codificación: AZUL - NEUTRO

- MARRÓN o NEGRO - FASE VERDE / AMARILLO - TIERRA
- El fabricante declina cualquier responsabilidad por daños debidos al incumplimiento de una correcta conexión, que respete la codificación de colores anteriormente mencionada recogida en el REBT.
- Desconectar la alimentación de la luminaria para el reemplazo de las ópticas y también, si es el caso, para el reemplazo del driver en caso de deterioro.
- No aflojar los prensaestopa de la luminaria en ningún caso porque su hermeticidad se verá afectada.
- La luminaria es apta para uso interior y exterior.

- La fuente de luz de esta luminaria es no reemplazable, cuando la fuente de luz alcance el final de su vida, se debe sustituir la luminaria completa.
- Los medios de fijación deben ser acordes al peso de la luminaria. Deberán soportar un peso mínimo de 5 veces el peso de la luminaria, incluido su propio peso en Kg.



REF.*	Nº LEDs	PESO (kg)	CORRIENTE LED (mA)	POTENCIA TOTAL CONSUMIDA (W)
671200WXXYYZZ / 671210WXXYYZZ	96	13,1	400	250
671201WXXYYZZ / 671211WXXYYZZ			490	300
671202WXXYYZZ / 671212WXXYYZZ	2x96	24,7	400	500
671203WXXYYZZ / 671213WXXYYZZ			490	600
671204WXXYYZZ / 671214WXXYYZZ	3x96	37,6	400	750
671205WXXYYZZ / 671215WXXYYZZ			490	900
671206WXXYYZZ / 671216WXXYYZZ	4x96	50,1	400	1000
671207WXXYYZZ / 671217WXXYYZZ			490	1200

Temperatura de trabajo: -35...40°C / Volt. de entrada: 220-240V~ / PF>0,95 Óptica: PC 5mm de espesor / *WW: Canal de regulación preprogramada, XX: Temperatura de color (2200K/2700K/3000K/4000K/5000K), YY: Tipo de óptica, ZZ: Color RAL.

SIMBOLOGÍA



Directiva RoHS 2011/65/UE. Libre de sustancias peligrosas.



Para identificar cualquier terminal que esté destinado a la conexión a un conductor externo para protección contra descargas eléctricas en caso de fallo.



Directiva WEEE 2012/19/UE. Residuos de aparatos eléctricos y electrónicos.

SELV Voltaje de salida menor de 60 Vdc.

IP66 Grado de protección IP66 contra la penetración de cuerpos sólidos extraños y agua.

IK10 Grado de protección IK10 contra impactos mecánicos nocivos.

IK10 Grado de protección IK10 para el grupo óptico.



No efectuar una mirada prolongada a la fuente de luz.



El equipo cumple los requerimientos del marcado CE.

No alterar la luminaria en ningún caso, en la reparación o sustitución utilizar siempre repuestos originales facilitados por el fabricante. La garantía del producto quedará invalidada en el caso del incumplimiento parcial o total de estas instrucciones.

MEDIDAS Y MÁXIMA SUPERFICIE EXPUESTA AL VIENTO

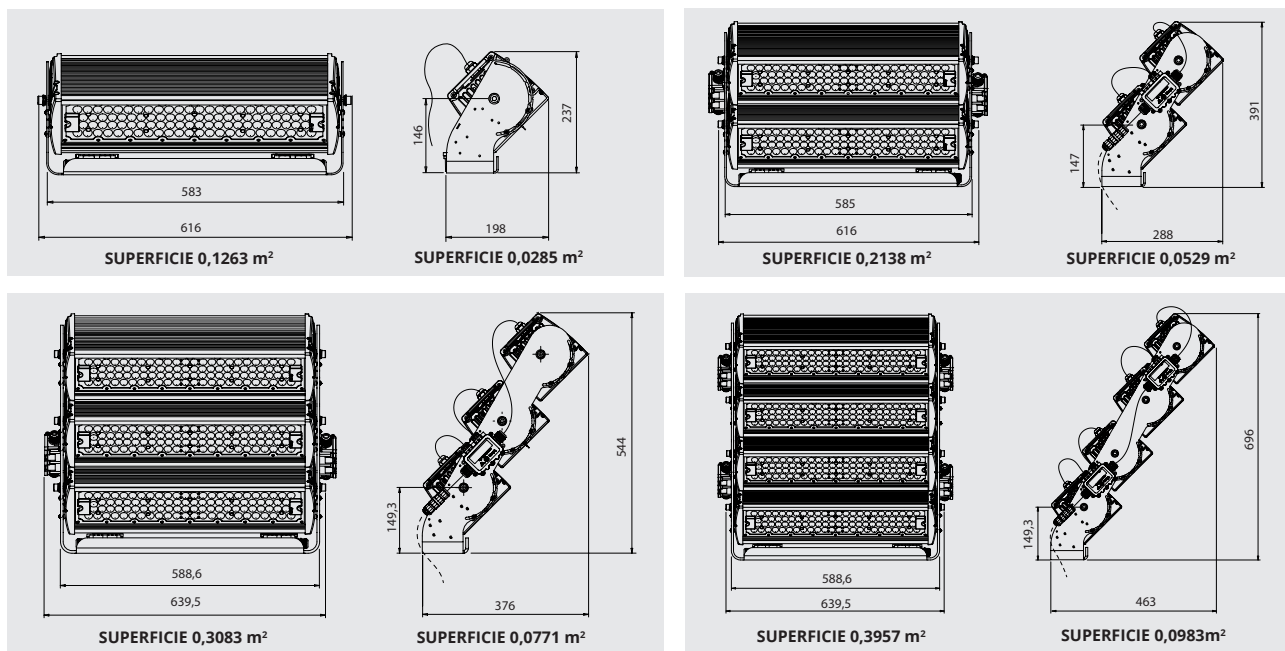

OPCIONES DE MONTAJE

Como podemos observar en las imágenes de la derecha, los proyectores se pueden girar de 5° en 5° hasta alcanzar un ángulo máximo de 110°. Fijando la inclinación con los tornillos suministrados.

Se comporta del mismo modo sea un módulo, dos, tres o cuatro.

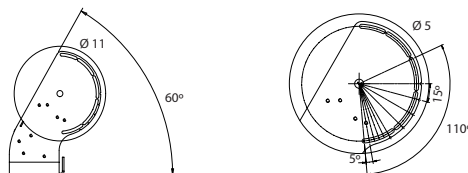

INSTALACIÓN

1. Anclaje proyectores a la vía pública

Proyectores de 1 módulo: El anclaje se puede realizar al techo, pared o superficie horizontal (imagen 1). Se debe sujetar la base del soporte (imagen 3) con un tornillo central de M20 y dos tornillos M12 en los oblongos laterales de la base (no suministrados). Los proyectores de 2, 3 y 4 módulos solo permiten su anclaje de forma horizontal (ver imagen 2).

2. Alimentación proyectores

La conexión del proyector se debe realizar utilizando la caja de conexiones siguiendo las indicaciones en la etiqueta del producto (ver imagen 2) y apretando sus tornillos de la caja. Finalmente, comprobar que la junta quede bien posicionada.

Par de apriete prensaestopa: 2.5Nm.

3. Ajustes de inclinación

Una vez instalado el proyector, ajustar la inclinación de los módulos fijando la inclinación con los tornillos suministrados (ver imagen 1). Finalmente apretar los tornillos de sujeción del módulo.

Par de apriete para los tornillos de fijación del ángulo: 1.5Nm.

4. Cambio de driver

Para realizar la sustitución del driver, primero, debemos desconectar la conexión dimming del módulo. A continuación, retirar los dos tornillos superiores de la tapa lateral del módulo, situada en el lado opuesto al conector de alimentación. Luego, debemos deslizar la rejilla lateralmente para poder acceder al driver. (ver imagen 4).

Tras realizar estos pasos, procedemos a desconectar y retirar el driver, aflojando su dos tornillos de sujeción. Debemos reservar la lámina térmica que se encuentra situada debajo del driver. A continuación, posicionamos el driver nuevo, asegurándonos de tener correctamente colocada la lámina térmica, y procedemos a fijarlo firmemente con los tornillos de sujeción que habíamos retirado. Finalmente, realizamos el conexionado del módulo asegurándonos que los prensaestopas y conectores estancos se encuentran apretados firmemente con el fin de no alterar la estanqueidad del módulo.

Nota: Antes de proceder al cambio del driver debemos asegurarnos de desconectar la alimentación del proyector.

Importante: Antes de realizar la instalación, contactar con nuestro departamento de postventa support.lighting@televes.com.

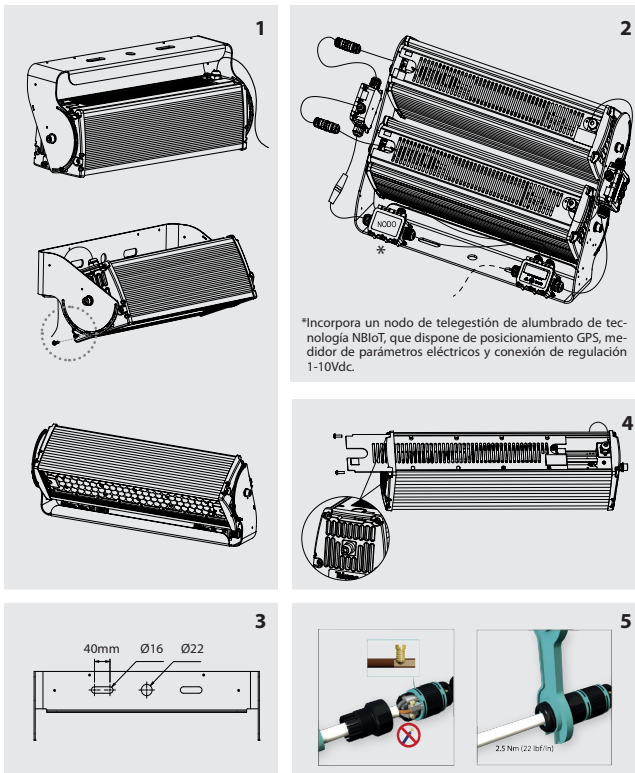

DECLARACIÓN DE CONFORMIDAD/REGISTRO EPREL ■ DECLARATION OF CONFORMITY/EPREL REGISTRY ■ DECLARAÇÃO DE CONFORMIDADE/REGISTO EPREL ■ DÉCLARATION DE CONFORMITÉ/REGISTRE EPREL ■ DICHIARAZIONE DI CONFORMITÀ/BANCA DATI EPREL ■ KONFORMITÄT SERKLÄRUNG/EPREL REGESTRIERT ■ DEKLARACJA ZGODNOŚCI/REJESTR EPREL ■ FÖRSÄKRAN OM ÖVERENSSTÄMMELSE/EPREL-REGISTRERAD ▶ <https://doc.televes.com>

Fabricante: Televes S.A.U. Rúa B. de Conxo, 17 - 15706 Santiago de Compostela, A Coruña. Spain www.televes.com

