

SENSOR PRESENCIA Y LUMINOSIDAD – INNER LED

REF. 693001

CARACTERÍSTICAS, FUNCIONALIDADES Y ESPECIFICACIONES TÉCNICAS

ES

CONTENIDO DE LA CAJA

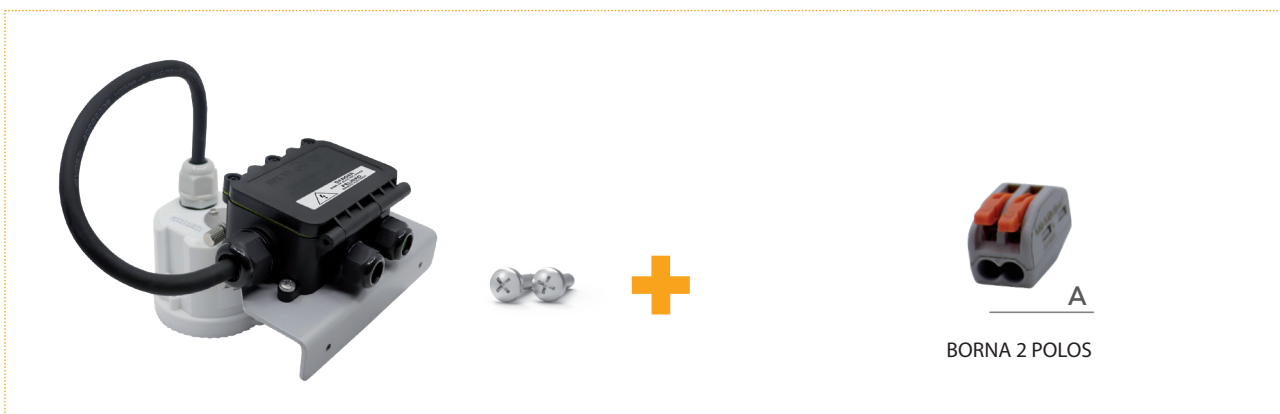

CARACTERÍSTICAS Y FUNCIONALIDADES

- Regulación 1-10V
- Sensor luminosidad ajustable
- Verificación conexionado 1-10V
- Modo ON/OFF
- Atenuación en 2 o 3 pasos
- Tiempo de Standby ajustable
- Ajuste sensibilidad
- Ajuste por mando a distancia

SIMBOLOGÍA

Directiva WEEE 2012/19UE.
Residuos de aparatos eléctricos y electrónicos.

Este símbolo indica que hay un riesgo de descarga eléctrica por voltaje peligroso dentro del equipo.

ESPECIFICACIONES TÉCNICAS

SENSOR INNER LED	RANGO DE ENTRADA	220 - 240V~ 50/60Hz
	CONSUMO DE ENERGÍA EN REPOSO	≤ 1W
	ÁREA DE DETECCIÓN	25% / 50% / 75% / 100%
	FRECUENCIA	5.8 GHz - 75MHz ISM
	POTENCIA TRANSMITIDA	0.5mW Máx
	ALTURA DE MONTAJE	15m Máx
	TAMAÑO DE CORTE	Ø72 X 59mm
	IP	IP65

CONTROL REMOTO

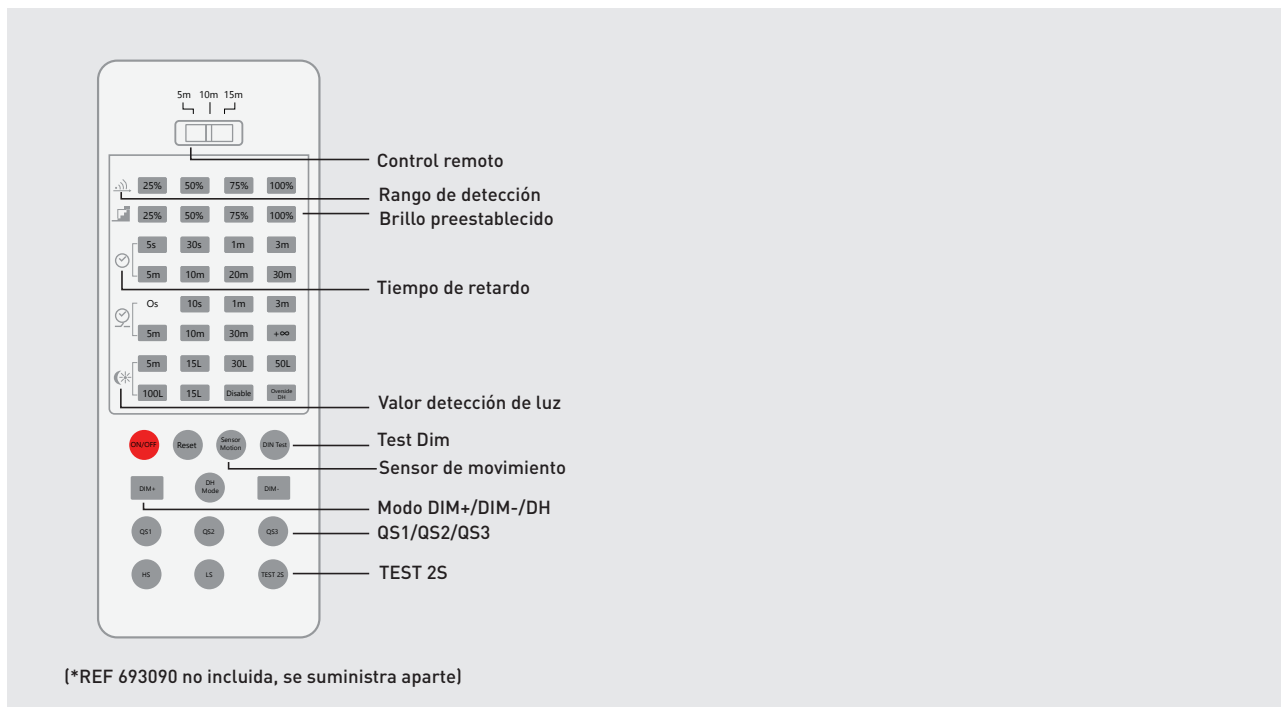

INSTALACIÓN DEL SENSOR

1. Anclaje soporte a luminaria

Posicionar el soporte como se indica en la imagen 1 y sujetarlo al chasis de la luminaria con los tornillos suministrados ver imagen (1.1).

Importante: El soporte debe quedar apoyado en la parte interior de la luminaria.

2. Conexión de alimentación

Introducir en la caja de conexiones, por los prensaestopas indicados, los cables de conexión de la luminaria y de la acometida. Realizar las conexiones mostradas en la imagen 3, utilizando la borna (A) suministrada.

Cerrar la caja de conexiones y apretar firmemente los prensaestopas.

3. Conexión Dimming 1-10V

Para luminarias con dimado 1-10V, introducir en la caja de conexiones por el prensaestopa indicado, el cable de conexión de dimming.

Realizar las conexiones mostradas en la imagen 4.

Cerrar la caja de conexiones y apretar firmemente los prensaestopas.

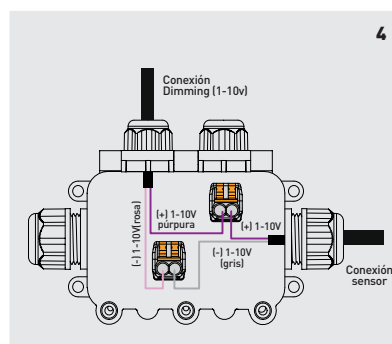
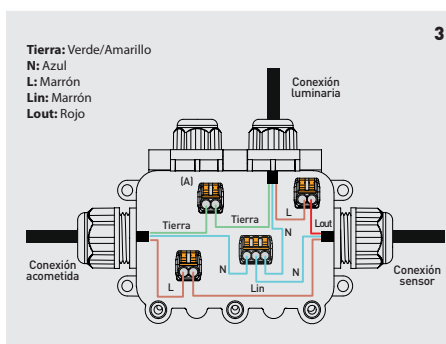
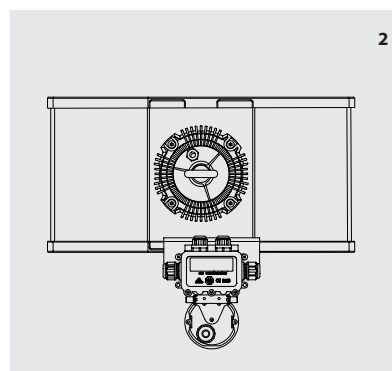
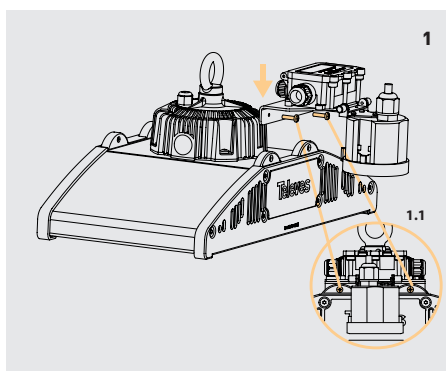

DECLARACIÓN DE CONFORMIDAD/REGISTRO EPREL ■ DECLARATION OF CONFORMITY/EPREL REGISTRY ■ DECLARAÇÃO DE CONFORMIDADE/REGISTO EPREL ■ DÉCLARATION DE CONFORMITÉ/REGISTRE EPREL ■ DICHIARAZIONE DI CONFORMITÀ/BANCA DATI EPREL ■ KONFORMITÄTSEKRLÄRUNG/EPREL REGESTRIERT ■ DEKLARACJA ZGODNOŚCI/REJESTR EPREL ■ FÖRSÄKRAN OM ÖVERENSSTÄMMELSE/EPREL-REGISTRERAD ► <https://doc.televes.com>

Fabricante: Televés S.A.U. Rúa B. de Conxo, 17 - 15706 Santiago de Compostela, A Coruña. Spain www.televes.com