

## INSTRUCCIONES DE MONTAJE, OPERACIÓN Y MANTENIMIENTO

### LUMINARIA CIES: SERIE Z / SERIE ESTÁNDAR-4

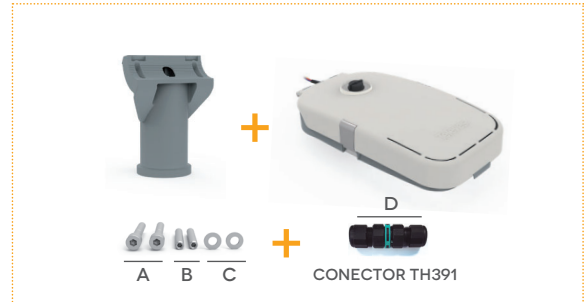

### CONTENIDO DE LA CAJA



### INSTRUCCIONES DE SEGURIDAD

- Lea las instrucciones.
- Conserve estas instrucciones.
- Preste atención a todas las advertencias.
- La instalación y mantenimiento debe ser efectuado por personal especializado (electricista autorizado según las normas del país).
- Esta luminaria es de Clase II y no necesita conexión a tierra.
- Verificar que la tensión de red coincida con la de la luminaria.
- No usar el producto en el caso de que haya algún componente eléctrico o mecánico defectuoso.
- Si el cable flexible o cordón está dañado, debe ser sustituido exclusivamente por el fabricante.

- te, su servicio técnico o por una persona de cualificación equivalente con objeto de evitar cualquier riesgo.
- No requiere limpieza interior.
- Los colores de los cables en el conductor responden a la siguiente codificación:  
AZUL – NEUTRO  
MARRÓN o NEGRO – FASE
- El fabricante declina cualquier responsabilidad por daños debidos al incumplimiento de una correcta conexión, que respete la codificación de colores anteriormente mencionada recogida en el REBT.
- Desconectar la alimentación de la luminaria para el reemplazo de las ópticas.

- No aflojar el prensaestopa de la luminaria en ningún caso porque su hermeticidad se verá afectada.
- La fuente de luz de esta luminaria debe reemplazarse únicamente por el fabricante, su servicio Técnico o persona cualificada equivalente.
- Los medios de fijación deben ser acordes al peso de la luminaria. Deberán soportar un peso mínimo de 5 veces el peso de la luminaria, incluido su propio peso en Kg.



### SIMBOLOGÍA



Directiva RoHS 2011/65/UE. Libre de sustancias peligrosas.



Aislamiento Clase II: Doble aislamiento eléctrico que no requiere toma de tierra de seguridad eléctrica.



Directiva WEEE 2012/19/UE. Residuos de aparatos eléctricos y electrónicos.

**IP66** Grado de protección IP66 contra la penetración de cuerpos sólidos extraños y agua.

**IP68** Grado de protección IP68 contra la penetración de cuerpos sólidos extraños y agua para el grupo óptico a 1,1m de profundidad.

**IK10** Grado de protección IK10 contra impactos mecánicos nocivos.



No efectuar una mirada prolongada a la fuente de luz.



El equipo cumple los requerimientos del marcado CE.

No alterar la luminaria en ningún caso, en la reparación o sustitución utilizar siempre repuestos originales facilitados por el fabricante. La garantía del producto quedará invalidada en el caso del incumplimiento parcial o total de estas instrucciones.

	REF.*	Nº LEDs	PESO (kg)	POTENCIA TOTAL CONSUMIDA (W)
SERIE Z	600902WWXXYYZZ	12	4,3	40
	601902WWXXYYZZ	24	4,8	70
ESTÁNDAR -4	600602WWXXYYZZ	12	4,3	40
	601602WWXXYYZZ	24	4,8	70

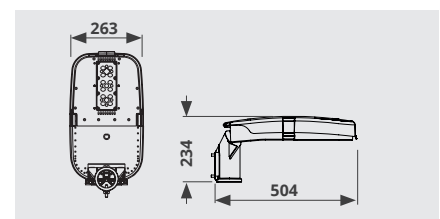
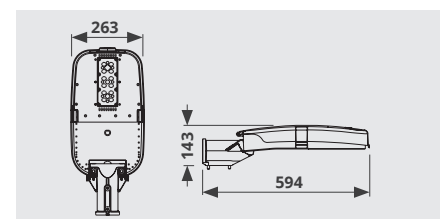

Temperatura de trabajo: -35... 40°C\* (-35... 35°C para las luminarias de 70W) / Volt. de entrada: 220-240V- / PF>0.96 Óptica: PC 5mm de espesor / \*WW: Canal de regulación preprogramada, XX: Temperatura de color, YY: Tipo de óptica, ZZ: Color RAL.

(mm)

## MÁXIMA SUPERFICIE EXPUESTA AL VIENTO

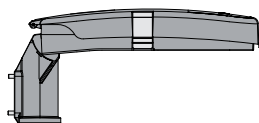

0,0488 m<sup>2</sup>

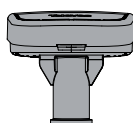

0,0361 m<sup>2</sup>

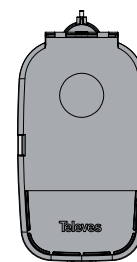

Máx. 0,1151 m<sup>2</sup> (504mm largo)

## OPCIONES DE MONTAJE

Esta luminaria LED de exterior permite tanto el montaje vertical como el horizontal utilizando el mismo brazo.

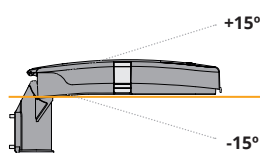

Montaje Vertical

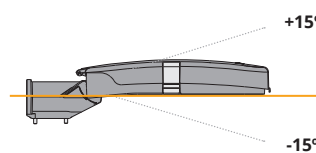

Montaje horizontal

## INSTALACIÓN

### Herramientas necesarias (no incluidas):

- Llaves allen 4 y 6

1. Pasamos el cable de alimentación de la luminaria a través del brazo. (imagen 1.1 o 2.1)

2. Con el mismo brazo, podemos realizar dos tipos de montaje diferentes: horizontal (imagen 1.3) y vertical (imagen 2.3).

Una vez decidido el montaje que queremos realizar, anclamos el brazo a la luminaria utilizando la tornillería proporcionada (imágenes 1.2 o 2.2).

Tornillos M8(A). Arandelas (C). Par de apriete: 10Nm.

3. Realizamos las conexiones eléctricas pertinentes utilizando el conector TH39 IP68 (D) proporcionado. (imagen 3). Apretamos las roscas del conector firmemente para asegurar la estanqueidad.

Par de apriete: 2.5Nm.

\*En caso de que no se coloque el conector estanco se debe utilizar otro método que garantice la estanqueidad.

4. Anclamos el brazo al báculo utilizando la tornillería proporcionada. (imagen 1.3 o 2.3).

Espárragos M8 (B). Par de apriete: **Máx 7Nm.**

Báculo de Ø máx 60mm (otras medidas bajo pedido).

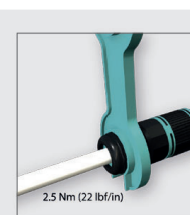
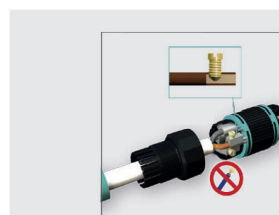
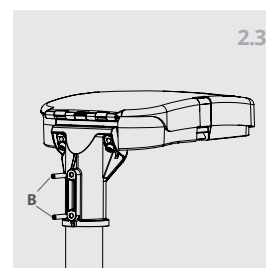
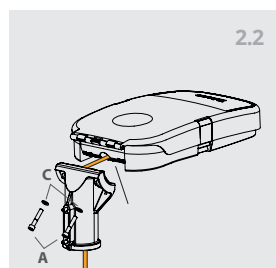
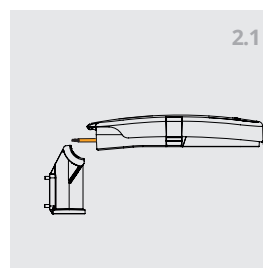
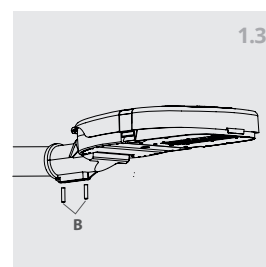
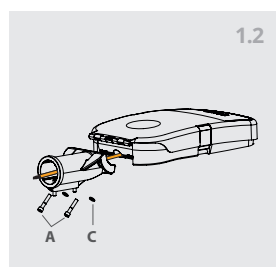
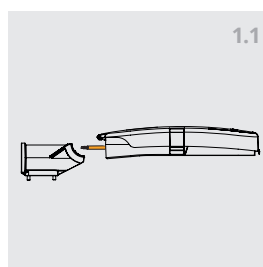

3

## ASSEMBLY, OPERATION, AND MAINTENANCE INSTRUCTIONS

### CIES LIGHT: Z SERIES / STANDARD-4 SERIES



### CONTENTS OF THE BOX

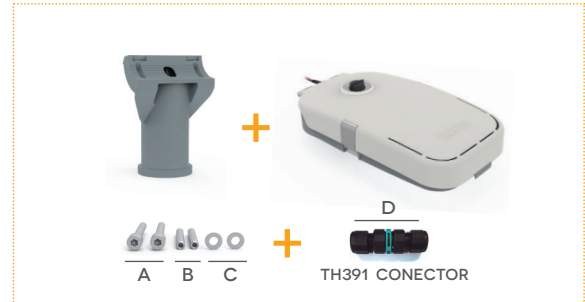

EN

### SAFETY INSTRUCTIONS

- Read the instructions.
- Save these instructions.
- Heed all warnings.
- Installation and maintenance must be carried out by specialists (electrician certified pursuant to country standards).
- This Class II light does not require grounding.
- Verify that the mains voltage coincides with the light's.
- Do not use the product in the event there are any defective electrical or mechanical components.
- If the flexible cable or cord is damaged, it should be replaced exclusively by the

- manufacturer, its tech support, or by a similarly qualified person so as to avoid any risks.
- No necessary internal cleaning.
- The colors of the cables in the conductor correspond to the following:  
BLUE - NEUTRAL  
BROWN or BLACK - PHASE
- The manufacturer accepts no liability for damages caused as a result of improper connections with regard to the above-mentioned color code set out in the REBT (low voltage electrotechnical regulation).
- Disconnect the light's power to replace the optics.

- Do not loosen the light's seal under any circumstances or its watertightness may be compromised.
- The light source of this light can be replaced only by the manufacturer, technical service or equivalent qualified person.
- Assembly systems must be according to the luminaire weight. They must be able to bear 5 times the weight of the luminaire - including its own weight in Kg.



### SYMBOLS



Directive 2011/65/EU (RoHS) Free of hazardous substances.



Class II isolation: Double electric insulation that does not require protective grounding.



Directive 2012/19/EU (WEEE). Waste from electrical and electronic equipment waste.

**IP66** IP66 protection against the penetration of solid foreign objects and water.

**IP68** IP68 protection against the penetration of solid foreign objects and water for the optical group at a depth of 1.1m.

**IK10** IK10 protection against harmful mechanical impacts.



Do not look directly at the light for long periods of time.



The equipment fulfills CE marking requirements.

Do not alter the light under any circumstances. When repairing or replacing it, always use original spare parts provided by the manufacturer. The product warranty will be voided in the event of any failure to comply in full or in part with these instructions.

	REF.*	N° LEDs	WEIGHT (kg)	TOTAL POWER CONSUMPTION (W)
<b>Z SERIES</b>	600902WWXXYYZZ	12	4,3	40
	601902WWXXYYZZ	24	4,8	70
<b>STANDARD-4</b>	600602WWXXYYZZ	12	4,3	40
	601602WWXXYYZZ	24	4,8	70

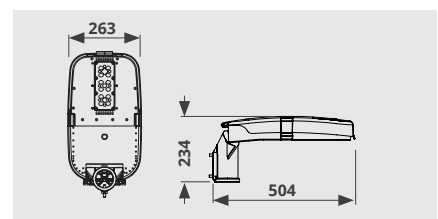
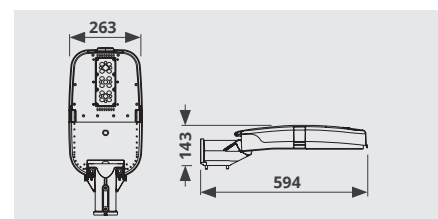

Operating temperature: -35... 40°C\* (-35... 35°C for 70W lights) / Input volt: 220 240V~ / PF>0,96 Optic: PC 5mm thick / \*WW: dimming, XX: color temperature, YY: type of optic, ZZ: RAL Color.

(mm)

## MAXIMUM SURFACE EXPOSED TO WIND

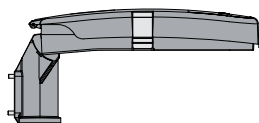

0,0488 m<sup>2</sup>

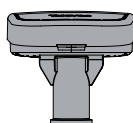

0,0361 m<sup>2</sup>

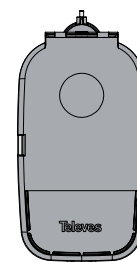

Máx. 0,1151m<sup>2</sup> (504mm long)

## ASSEMBLY OPTIONS

This outdoor LED light allows vertical and horizontal mounting using the same arm.

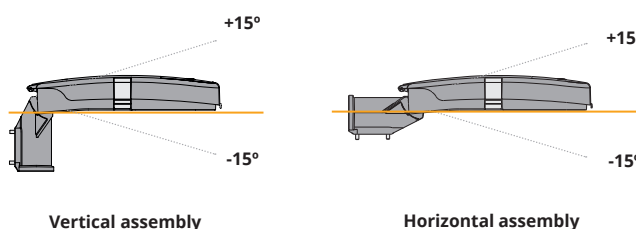

Vertical assembly

Horizontal assembly

## INSTALLATION

### Necessary tools (not included):

- Allen keys 4 and 6

1. Pass the power cable of the LED light through the arm (image 1.1 or 2.1).

2. With the same arm, we can carry out two different types of assembly: horizontal (image 1.3) and vertical (image 2.3).

Once we have decided the assembly we want, we anchor the arm to the LED light using the screws provided. Screws M8(A). Washers (C). Tightening torque: 10Nm.

3. Clamping of the power cable to the TH391(D) IP68 plug socket connector, properly tightening the screws (image 3).

Tightening torque: 2.5Nm.

\* In the event that the sealed connector is not placed, another method must be used that guarantees the watertightness of the connection to the power line.

4. We anchor the arm to the pole using the screws provided. (image 1.3 or 2.3).

Headless screw M8 (B).

Tightening torque: **Máx 7Nm.**

Ø max 60 mm pole (other measurements upon request).

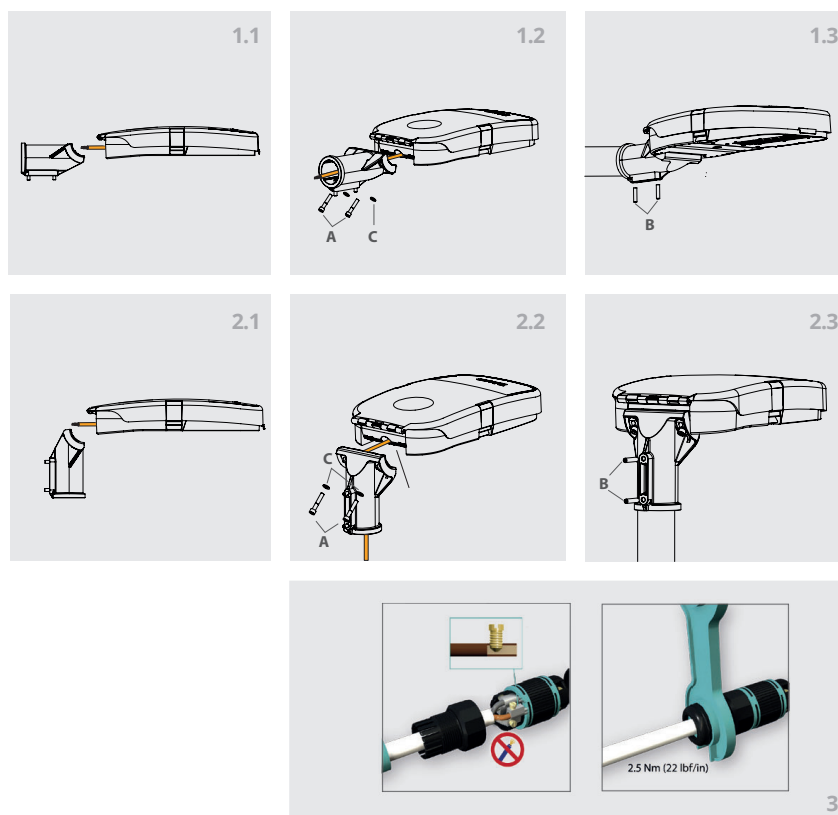

## INSTRUÇÕES DE MONTAGEM, FUNCIONAMENTO E MANUTENÇÃO

### LUMINÁRIA CIES: SÉRIE Z / STANDARD - 4



### CONTEÚDO DA EMBALAGEM

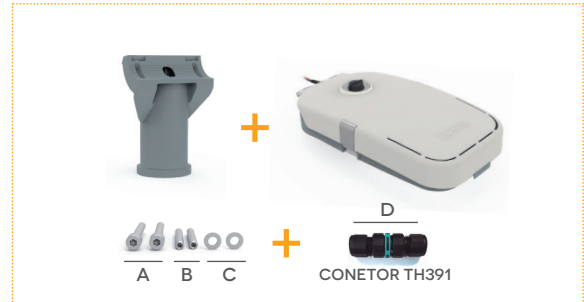

### INSTRUÇÕES DE SEGURANÇA

- Leia as instruções.
- Conserve estas instruções.
- Preste atenção a todos os avisos.
- A instalação e manutenção deverá ser efetuada por pessoal especializado (eletricista autorizado de acordo com as normas do país).
- Esta luminária é de classe II e não necessita de ligação à terra.
- Verificar se a tensão de rede coincide com a tensão de funcionamento da luminária.
- Não utilizar o equipamento caso verifique que algum componente elétrico ou mecânico se encontra defeituoso.
- Caso o cabo flexível se encontre danificado, este deverá ser substituído exclusivamente pelo fabricante, o seu serviço técnico ou por

- uma pessoa com qualificação equivalente afim de evitar qualquer risco.
- Não necessita de limpeza interior.
- As cores dos fios condutores possuem a seguinte correspondência:  
AZUL - NEUTRO  
CASTANHO ou PRETO - FASE
- O fabricante declina qualquer responsabilidade por danos causados por uma incorreta ligação, não respeitando a correspondência de cores mencionada anteriormente.
- Desligar a alimentação da luminária sempre que necessite proceder à substituição das óticas.
- Não afrouxe o passa cabos porque afetará a

luminária hermeticamente.

- A fonte de luz desta luminária deverá ser substituída unicamente pelo fabricante, o seu serviço técnico, ou pessoa devidamente qualificada.
- Os meios de fixação devem ser adaptados ao peso da luminária. O sistema de fixação deverá suportar um peso mínimo de 5 vezes o peso do conjunto da luminária e suporte (em Kg).



### SIMBOLOGIA



Norma RoHS 2011/65/UE. Livre de substâncias perigosas.



Classe de isolamento II: possui duplo isolamento elétrico pelo que não requer ligação à terra.



Norma WEEE 2012/19/UE. Resíduos de aparelhos elétricos e eletrônicos.

**IP66** Grau de proteção IP66 contra a penetração de corpos sólidos estranhos e água.

**IP68** Grau de proteção IP68 contra a penetração de corpos sólidos estranhos e imersão temporária em água para o grupo ótico.

**IK10** Grau de proteção IK10 contra impactos mecânicos.



Não olhe de forma prolongada para a fonte de luz.



O equipamento cumpre com os requisitos da marcação CE.

Não efetue alterações à luminária em circunstância alguma, na reparação ou substituição utilize sempre peças originais fornecidas pelo fabricante. A garantia do produto será considerada inválida em caso de incumprimento parcial ou total destas instruções.

	REF.*	Nº LEDs	PESO (kg)	POTÊNCIA TOTAL CONSUMIDA (W)
SÉRIE Z	600902WXXYYZZ	12	4,3	40
	601902WXXYYZZ	24	4,8	70
STANDARD -4	600602WXXYYZZ	12	4,3	40
	601602WXXYYZZ	24	4,8	70

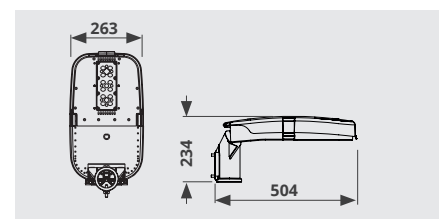
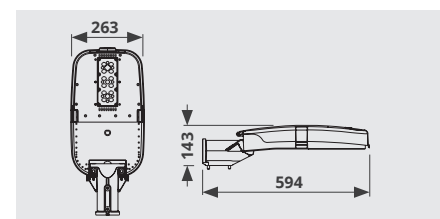

Temperatura de funcionamento: -35...40°C\* (-35...35°C para as luminárias de 70W)  
Volt. de entrada: 220-240V-/PF>0.96 ÓTICA: PC 5mm de espessura / \*WW: Canal de Dimming pré-programado, XX: Temperatura de cor, YY: Tipo de ótica, ZZ: Cor RAL.

(mm)

## SUPERFÍCIE MÁXIMA EXPOSTA AO VENTO

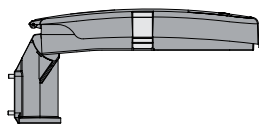

0,0488 m<sup>2</sup>

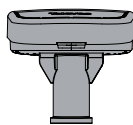

0,0361 m<sup>2</sup>

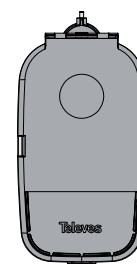

Máx. 0,1151m<sup>2</sup>  
(largura 504mm)

## OPÇÕES DE MONTAGEM

Esta luminária LED de exterior permite tanto a montagem vertical como horizontal utilizando o mesmo braço de suporte (incorporado na própria luminária).

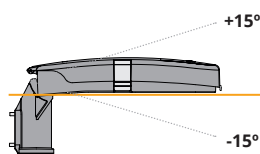

Montagem Vertical

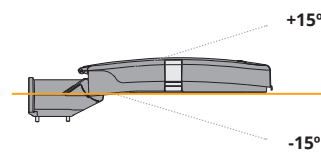

Montagem Horizontal

## INSTALAÇÃO

### Ferramentas necessárias (não incluídas):

- Chaves Allen 4 e 6mm

1. Passar o cabo de alimentação da luminária através do braço (figura 1.1 ou 2.1).

2. Com o mesmo braço, podemos realizar dois tipos de montagem diferentes: Horizontal (figura 1.3) e Vertical (figura 2.3)

Uma vez escolhido o tipo de montagem que queremos realizar, prendemos o braço à luminária utilizando os parafusos fornecidos (figuras 1.2 ou 2.2).

(A) Parafusos M8. (C) Anilhas. Binário de aperto: 10Nm.

3. Realizar as ligações elétricas mais relevantes utilizando o conector TH391 IP68 (D) fornecido. Apertar o conector firmemente de forma a assegurar a sua estanquidade.

Binário de aperto: 2.5Nm.

\*Caso não utilize o conector estanque fornecido com a luminária, deverá utilizar outro método que garanta a estanquidade.

4. Fixar o braço ao poste utilizando os pernos roscados fornecidos (figura 1.3 ou 2.3).

(b) Pernos roscados M8. Binário de aperto:

**Max 7Nm.**

Para postes com o Ø máximo de 60mm (outras medidas disponíveis mediante pedido).

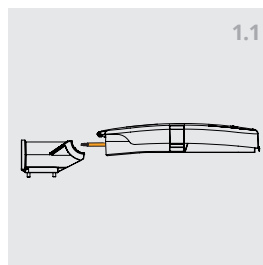

1.1

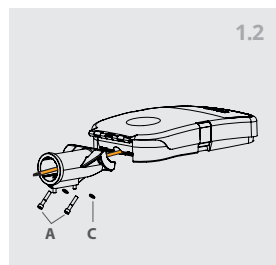

1.2

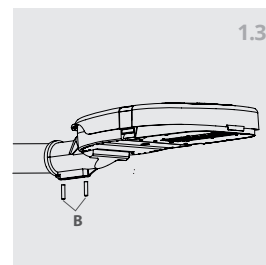

1.3

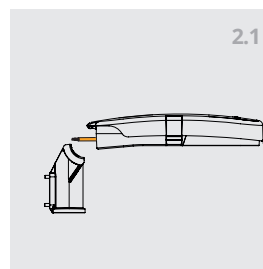

2.1

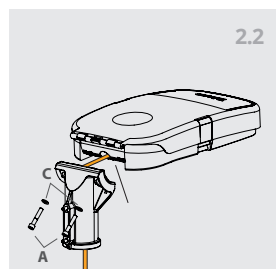

2.2

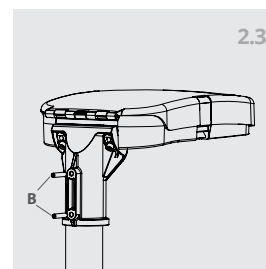

2.3



3

## INSTRUCTIONS D'INSTALLATION, D'UTILISATION ET D'ENTRETIEN

### LUMINAIRE CIES: SERIE Z / SERIE STANDARD-4



### CONTENU DE L'EMBALLAGE

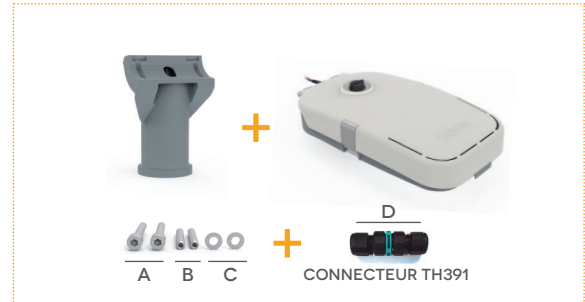

FR

### CONSIGNES DE SÉCURITÉ

- Lire les consignes.
- Conserver ces instructions.
- Prendre en compte tous les avertissements.
- L'installation et l'entretien doivent être effectués par du personnel spécialisé (électricien agréé selon la réglementation nationale).
- Ce luminaire est de classe II et n'a pas besoin d'être mis à la terre.
- Vérifier que la tension du réseau correspond à celle du luminaire.
- Ne pas utiliser le produit en cas de composants électriques ou mécaniques défectueux.
- Si le câble ou le cordon flexible est endommagé, il doit être remplacé uniquement par

- le fabricant, son technicien ou une personne de qualification équivalente afin d'éviter tout risque.
- Aucun nettoyage intérieur n'est requis.
- Les couleurs des fils du conducteur correspondent au code suivant:  
BLEU – NEUTRE  
MARRON ou NOIR – PHASE
- Le fabricant décline toute responsabilité en cas de dommages dus à l'absence d'un raccordement correct, respectant le code couleur susmentionné dans le REBT.
- Débrancher l'alimentation électrique du luminaire pour le remplacement de l'optique.

- Ne desserrer en aucun cas le presse-étoupe du luminaire car cela affecterait son étanchéité.
- La source lumineuse de ce luminaire ne doit être remplacée que par le fabricant, son technicien de maintenance ou une personne qualifiée équivalente.
- Les moyens de fixation doivent être adaptés au poids du luminaire. Ils doivent supporter un poids minimum de 5 fois le poids du luminaire, y compris son propre poids en kg.



### SYMBOLOLOGIE



Directive RoHS 2011/65/UE. Exempt de substances dangereuses.



Isolation Classe II: Double isolation électrique qui ne nécessite pas de mise à la terre pour sécurité électrique.



Directive WEEE 2012/19/UE. Residus d'appareils électriques et électroniques.

**IP66** Indice de protection IP66 contre la pénétration de corps étrangers solides et de l'eau.

**IP68** Indice de protection IP68 contre la pénétration de corps étrangers solides et de l'eau pour l'unité optique à une profondeur de 1,1 m.

**IK10** Indice de protection IK10 contre les impacts mécaniques nuisibles.



Pas de fixation prolongée de la source lumineuse.



Le produit est conforme aux exigences du marquage CE.

Ne modifier en aucun cas le luminaire, utiliser toujours des pièces de rechange originales fournies par le fabricant pour réparer ou remplacer le luminaire. La garantie du produit sera annulée en cas de non-respect partiel ou total de ces instructions.

	REF.*	N° LEDs	POIDS (kg)	PUISSANCE TOTALE CONSOMMÉE (W)
SERIE Z	600902WWXXYYZZ	12	4,3	40
	601902WWXXYYZZ	24	4,8	70
STANDARD -4	600602WWXXYYZZ	12	4,3	40
	601602WWXXYYZZ	24	4,8	70

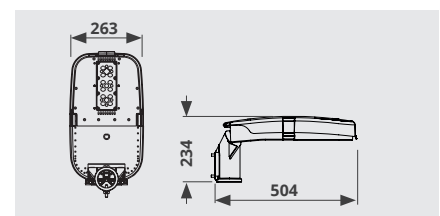
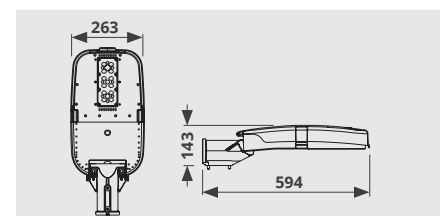

Température de travail: -35... 40°C\* (-35...35°C pour les luminaires de 70W) /  
Tension d'entrée: 220-240V- / PF>0,96 Optique: PC 5mm d'épaisseur /  
\*WW: Canal de commande préprogrammé, XX: Température de couleur, YY: Type d'optique, ZZ: Couleur RAL.

(mm)

## SURFACE MAXIMALE EXPOSÉE AU VENT

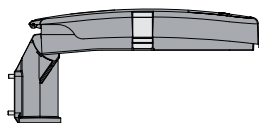

0,0488 m<sup>2</sup>

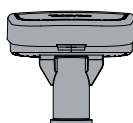

0,0361 m<sup>2</sup>

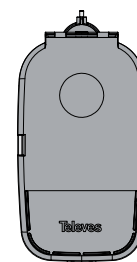

Max. 0,1151 m<sup>2</sup> (504mm large)

## OPTIONS DE MONTAGE

Ce luminaire extérieur à LED permet un montage vertical et horizontal à l'aide du même support.

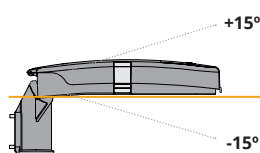

Montage Vertical

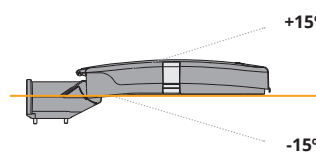

Montage horizontal

## INSTALLATION

### Outils nécessaires (non inclus):

- Clés Allen 4 et 6

1. Faire passer le câble d'alimentation du luminaire à travers le bras (image 1.1 ou 2.1.)

2. Avec le même bras, deux types d'assemblage différents sont possibles:

horizontal (image 1.3) et vertical (image 2.3).

Une fois que le type d'assemblage a été décidé, ancrer le bras au luminaire à l'aide des vis fournies (images 1.2 ou 2.2).

Vis M8 (A). Rondelles (C). Couple de serrage : 10Nm.

3. Effectuer les connexions électriques nécessaires en utilisant le connecteur TH39 IP68 (D) fourni. (fig. 3). Serrer fermement les filets du connecteur pour assurer l'étanchéité.

Couple de serrage : 2.5Nm.

\*Si le connecteur n'est pas étanche, utiliser une autre méthode pour assurer l'étanchéité.

4. Ancrer le bras au poteau à l'aide des vis fournies. (image 1.3 ou 2.3).

Boulons filetés M8 (B). Couple de serrage :

**Max 7Nm.**

Pôle Ø max. 60mm (autres tailles sur demande).

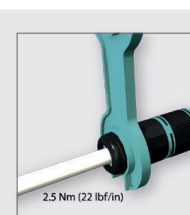
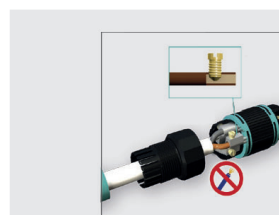
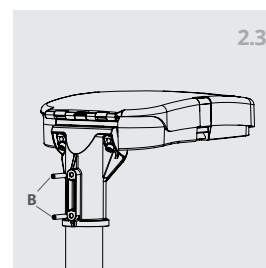
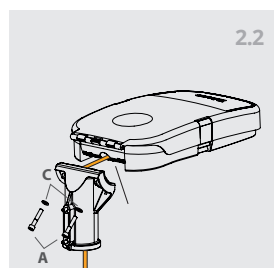
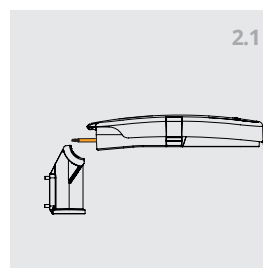
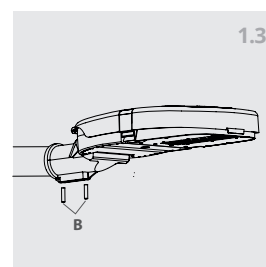
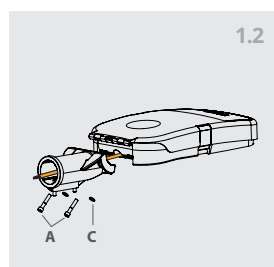
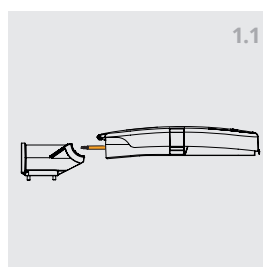

3



## ISTRUZIONI DI MONTAGGIO, FUNZIONAMENTO E MANUTENZIONE

### CIES LIGHT: SERIE Z / SERIE STANDARD-4



### CONTENUTO DELLA SCATOLA

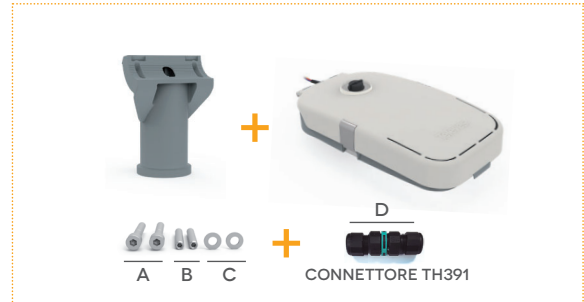

IT

### ISTRUZIONI DI SICUREZZA

- Leggere le istruzioni.
- Salvare queste istruzioni.
- Prestare attenzione a tutti gli avvertimenti.
- L'installazione e la manutenzione devono essere eseguite da personale specializzato (elettricista certificato secondo le norme nazionali).
- Questa luce di Classe II non richiede la messa a terra.
- Verificare che la tensione di rete coincida con quella della luce.
- Non utilizzare il prodotto in presenza di componenti elettrici o meccanici difettosi.
- Se il cavo flessibile o il cordone sono danneggiati, devono essere sostituiti esclusivamente

- dal produttore, dal loro supporto tecnico o da persona similmente qualificata in modo da evitare qualsiasi rischio.
- Nessuna pulizia interna necessaria.
- I colori dei cavi nel conduttore corrispondono ai seguenti:  
BLU - NEUTRO  
MARRONE o NERO - FASE
- Il produttore declina ogni responsabilità per danni causati da collegamenti impropri rispetto al codice colore sopra indicato nel REBT (regolamento elettrotecnico bassa tensione).
- Scollegare l'alimentazione della luce per sostituire l'ottica.
- Non allentare in nessun caso la guarnizione

della lampada per non compromettere la tenuta stagna.

- La sorgente luminosa di questa lampada può essere sostituita solo dal produttore, dal servizio tecnico o da persona qualificata equivalente.
- Sistemi/supporti devono essere coerenti col peso degli apparecchi. Devono poter sostenere 5 volte il peso degli apparecchi - compreso il loro stesso peso in Kg.



### SIMBOLI



Direttiva 2011/65/UE (RoHS) Privo di sostanze pericolose.



Isolamento di classe II: doppio isolamento elettrico che non necessita di messa a terra di protezione.



Direttiva 2012/19/UE (RAEE). Rifiuti da apparecchiature elettriche ed elettroniche.

**IP66** Protezione IP66 contro la penetrazione di corpi estranei solidi e acqua.

**IP68** Protezione IP68 contro la penetrazione di corpi estranei solidi e acqua per il gruppo ottico a una profondità di 1,1 m.

**IK10** IK10 protezione contro impatti meccanici dannosi.



Non guardare direttamente la luce per lunghi periodi di tempo.



L'apparecchiatura soddisfa i requisiti del marchio CE.

Non alterare la luce in nessun caso. In caso di riparazione o sostituzione utilizzare sempre ricambi originali forniti dal produttore. La garanzia del prodotto decade in caso di mancato rispetto, in tutto o in parte, delle presenti istruzioni.

	REF.*	N° LEDs	PESO (kg)	CONSUMO TOTALE POTENZA (W)
<b>Z SERIES</b>	600902WXXXYYZZ	12	4,3	40
	601902WXXXYYZZ	24	4,8	70
<b>STANDARD -4</b>	600602WXXXYYZZ	12	4,3	40
	601602WXXXYYZZ	24	4,8	70

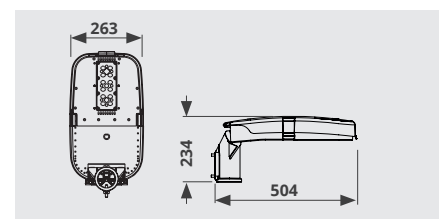
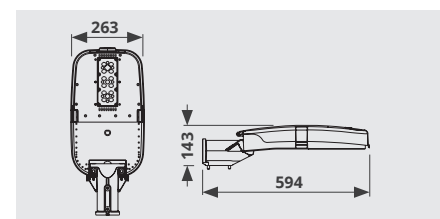

Temperatura di lavoro: -35... 40°C\* (-35... 35°C lampadas 70W)  
 Voltaggio in ingresso: 220-240V~ / PF>0.96 Ottica: PC 5 mm di spessore/  
 \*WW: attenuazione, XX: colore temperatura, YY: tipo di ottica, ZZ: Colore RAL.

(mm)

## MASSIMA SUPERFICIE ESPOSTA AL VENTO

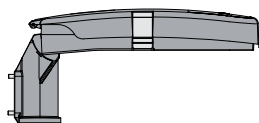

0,0488 m<sup>2</sup>

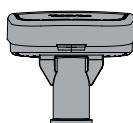

0,0361 m<sup>2</sup>

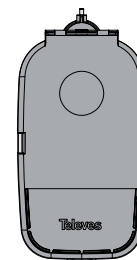

Máx. 0,1151m<sup>2</sup> (504mm long)

## OPZIONI DI MONTAGGIO

Questa luce a LED per esterni consente il montaggio verticale e orizzontale utilizzando lo stesso braccio.

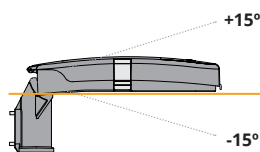

Montaggio verticale

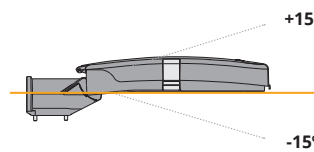

Montaggio orizzontale

## INSTALLAZIONE

### Strumenti necessari (non inclusi):

- Chiavi a brugola 4 e 6

1. Far passare il cavo di alimentazione del LED attraverso il braccio (immagine 1.1 o 2.1).

2. Con lo stesso braccio è possibile eseguire due diversi tipi di montaggio: orizzontale (immagine 1.3) e verticale (immagine 2.3).

Deciso il tipo di montaggio fissare il braccio alla luce LED utilizzando le viti in dotazione.

Viti M8(A). Rondelle (C). Coppia di serraggio: 10 Nm.

3. Fissare il cavo di alimentazione al connettore della presa di corrente TH391(D) IP68, serrando opportunamente le viti (immagine 3).

Coppia di serraggio: 2,5 Nm.

\*Se il connettore ermetico non è posizionato, utilizzare un altro metodo che garantisca la tenuta stagna del collegamento alla linea elettrica.

4. Fissare il braccio al palo utilizzando le viti in dotazione. (immagine 1.3 o 2.3).

Vite senza testa M8 (B).

Coppia di serraggio: **Máx 7Nm.**

Palo Ø max 60 mm (altre misure su richiesta).

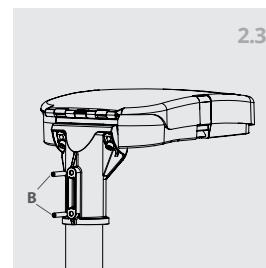
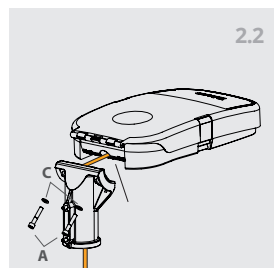
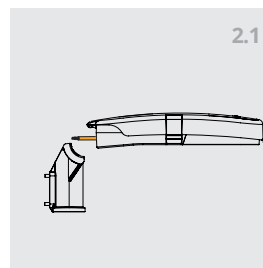
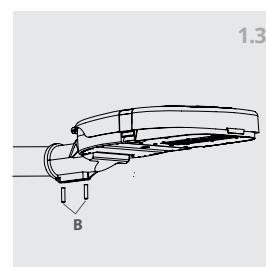
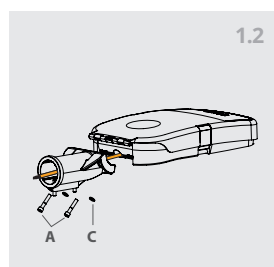
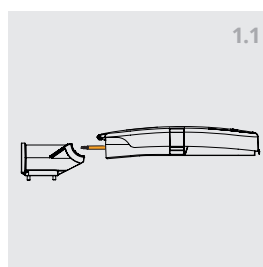

3

**MONTAGE-, BETRIEBS- UND WARTUNGSANLEITUNG**

**CIES LEUCHTE: Z SERIE / STANDARD-4 SERIE**



**LIEFERUMFANG**

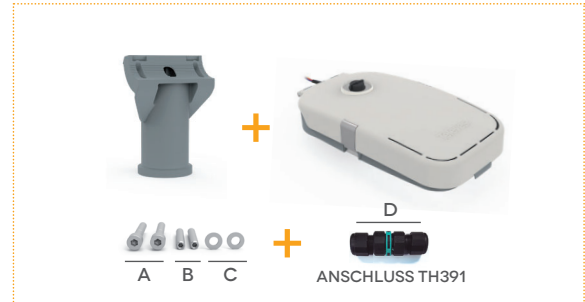

**SICHERHEITSHINWEISE**

- Lesen Sie die Anleitung.
- Bewahren Sie diese Anleitung auf.
- Beachten Sie alle Warnungen.
- Die Installation und Instandhaltung muss von qualifiziertem Personal (den örtlichen Vorschriften entsprechend zugelassener Elektriker) durchgeführt werden.
- Diese Leuchte entspricht Klasse II und benötigt keine Erdung.
- Überprüfen Sie, ob die Netzspannung mit der Leuchte übereinstimmt.
- Verwenden Sie das Produkt nicht, wenn elektrische oder mechanische Komponenten defekt sind.
- Wenn das flexible Kabel beschädigt ist, darf es nur vom Hersteller, seinem technischen

- Kundendienst oder einer gleichwertigen qualifizierten Person ausgetauscht werden, um Risiken zu vermeiden.
- Keine Innenreinigung erforderlich.
- Die Farben der Kabel im Leiter entsprechen der folgenden Codierung: BLAU - NEUTRALLEITER BRAUN oder SCHWARZ - FASE
- Der Hersteller lehnt jede Haftung für Schäden ab, die durch einen fehlerhaften, nicht der im jeweiligen Land geltenden elektrotechnischen Niederspannungsverordnung entsprechenden Anschluss entstehen.
- Trennen Sie die Stromversorgung der Leuchte, um die Optik auszutauschen.
- Lösen Sie auf keinen Fall die Kabelverschrau-

bung der Leuchte, da dadurch deren Dichtigkeit beeinträchtigt wird.

- Die Leuchtkörper dieser Leuchte dürfen nur vom Hersteller, seinem Servicetechniker oder einer entsprechend qualifizierten Person ausgetauscht werden.
- Montagesysteme müssen auf das Gewicht der Leuchte abgestimmt sein. Sie müssen das 5-fache Gewicht der Leuchte - einschließlich ihres Eigengewichts in kg - tragen können.



**SYMBOLE**



RoHS-Richtlinie 2011/65/EU. Frei von gefährlichen Stoffen.



Isolationsklasse II: Doppelte elektrische Isolierung, die keine elektrische Sicherheitserdung erfordert.



WEEE-Richtlinie 2012/19/EU. Elektro- und Elektronikaltgeräte.

**IP66** Schutzart IP66 gegen das Eindringen von festen Fremdkörpern und Wasser.

**IP68** Schutzart IP68 gegen das Eindringen von festen Fremdkörpern und Wasser bei der optischen Baugruppe in einer Tiefe von 1,1 m.

**IK10** Schutzart IK10 gegen schädliche mechanische Einwirkungen.



Schauen Sie nicht über einen längeren Zeitraum in die Lichtquelle.



Das Gerät entspricht den Anforderungen der CE-Kennzeichnung.

Verändern Sie die Leuchte unter keinen Umständen, verwenden Sie bei der Reparatur oder dem Austausch immer Original-Ersatzteile des Herstellers. Bei teilweiser oder vollständiger Nichteinhaltung dieser Anleitung erlischt die Produktgarantie.

	REF.*	Anzahl LEDs	Gewicht (kg)	STROMVERBRAUCH GESAMT (W)
<b>Z SERIE</b>	600902WXXYYZZ	12	4,3	40
	601902WXXYYZZ	24	4,8	70
<b>STANDARD -4</b>	600602WXXYYZZ	12	4,3	40
	601602WXXYYZZ	24	4,8	70

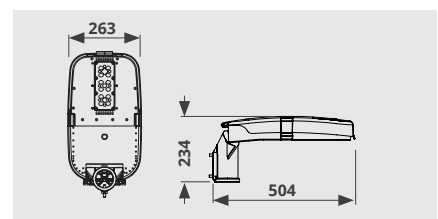
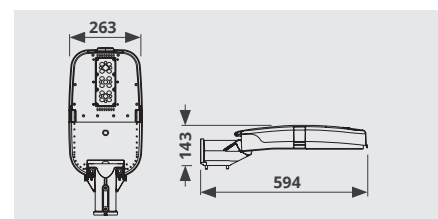

Betriebstemperatur: -35... 40°C\* / Eingangsspannung: 220-240V~ / PF>0,96  
Optik: PC 5mm breit / \*WW: Dimmen, XX: Farb Temperatur, YY: Typ der Optik, ZZ: RAL Farbe.

(mm)

## MAXIMALE WINDANGRIFFSFLÄCHE

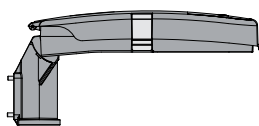

0,0491 m<sup>2</sup>

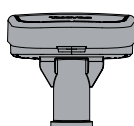

0,0364 m<sup>2</sup>

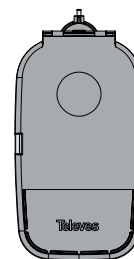

Max. 0,1151 m<sup>2</sup> (504mm lang)

## MONTAGEOPTIONEN

Diese LED-Außenleuchte kann mit einem Ausleger vertikal und horizontal montiert werden.

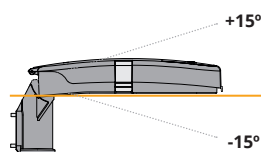

Vertikale Montage

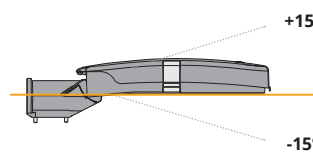

Horizontale Montage

## ANBRINGUNG

Erforderliche Werkzeuge (nicht im Lieferumfang enthalten):

- Inbusschlüssel 4 und 6

1. Führen Sie das Stromkabel der LED-Leuchte durch den Ausleger (Abb. 1.1 oder 2.1).

2. Mit demselben Ausleger können zwei verschiedene Arten der Montage durchgeführt werden:

Horizontal (Abb. 1.3) und Vertikal (Abb. 2.3).

Sobald man sich für die gewünschte Montage entschieden hat, wird der Arm mit den mitgelieferten Schrauben an der LED-Leuchte befestigt..

Schrauben M8 (A). Unterlegscheiben (C). Anzugsdrehmoment: 10Nm.

3. Festklemmen des Stromkabels an der Anschlussbuchse TH391(D) IP68, wobei die Schrauben richtig angezogen werden (Abb. 3).

Anzugsdrehmoment: 2,5Nm.

\* Falls der abgedichtete Steckverbinder nicht angebracht wird, muss eine andere Methode verwendet werden, die die Wasserdichtigkeit der Verbindung zur Stromleitung gewährleistet.

4. Der Ausleger wird mit den mitgelieferten Schrauben am Mast verankert. (Abb 1.3 oder 2.3).

Gewindestift M8 (B). .

Anzugsdrehmoment: **Max 7Nm.**

Ø max. 60 mm Mast (andere Maße auf Anfrage).

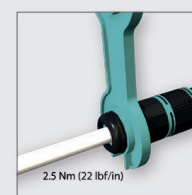
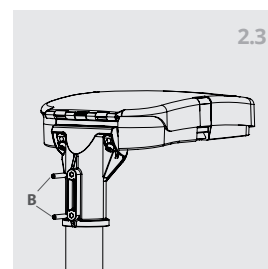
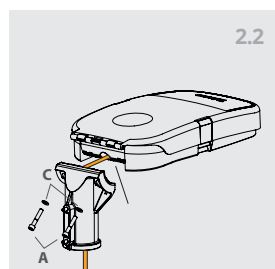
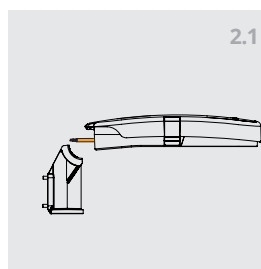
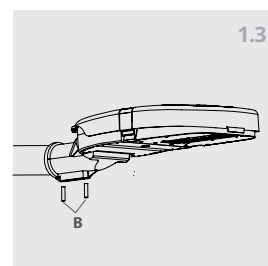
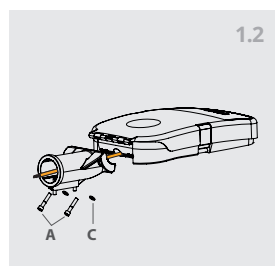
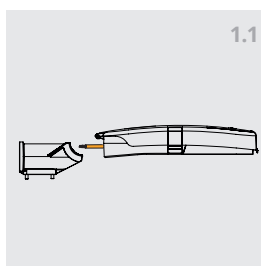

3

## INSTRUKCJA MONTAŻU, OBSŁUGI I KONSERWACJI

### OPRAWA CIES: SERIA Z / SERIA STANDARD-4



### ZAWARTOŚĆ ZESTAWU

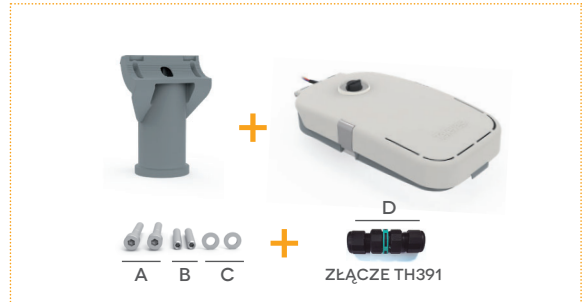

### INSTRUKCJE BEZPIECZEŃSTWA

- Przeczytaj instrukcję.
- Zachowaj tę instrukcję.
- Przestrzegaj wszystkich ostrzeżeń.
- Instalacja i konserwacja muszą być wykonywane przez wyspecjalizowany personel (autoryzowany elektryk zgodnie z przepisami krajowymi).
- Ta oprawa jest klasy II i nie wymaga uziemienia.
- Sprawdź, czy napięcie sieciowe odpowiada napięciu oprawy.
- Nie używaj produktu w przypadku wadliwego elementu elektrycznego lub mechanicznego.
- W przypadku uszkodzenia przewodu, aby uniknąć wszelkiego ryzyka, należy go wymienić wyłącznie przez producenta, jego

- serwis techniczny lub osobę o równoważnych kwalifikacjach.
- Nie wymaga czyszczenia wewnętrznego.
- Kolory kabli w żyły odpowiadają następującemu kodowaniu: NIEBIESKI - NEUTRALNY BRAZOWY lub CZARNY - FAZA
- Producent nie ponosi żadnej odpowiedzialności za szkody wynikłe z niezgodności z prawidłowym połączeniem, z poszanowaniem ww. kodowania kolorami zawartego w REBT.
- Odłącz zasilanie oprawy w celu wymiany optyki.
- W żadnym wypadku nie należy luzować dławika kablowego oprawy, ponieważ może

- to wpłynąć na jej szczelność.
- Źródło światła tej oprawy może być wymieniane wyłącznie przez producenta, jego serwis techniczny lub osobę o równoważnych kwalifikacjach.
- Elementy mocujące muszą być proporcjonalne do ciężaru oprawy. Muszą wytrzymać minimalną masę stanowiącą 5-krotność ciężaru oprawy, włączając jej ciężar własny w kg.



### OPIS SYMBOLI



Dyrektywa RoHS 2011/65/UE. Produkt wolny od niebezpiecznych substancji.



Izolacja klasy II: Podwójna izolacja elektryczna, która nie wymaga uziemienia elektrycznego.



Dyrektywa WEEE 2012/19/UE. Zużyty sprzęt elektryczny i elektroniczny.

**IP66** Stopień ochrony IP66 przed wnikaniem ciał stałych i wody.

**IP68** Stopień ochrony IP68 przed wnikaniem obcych ciał stałych i wody dla grupy optycznej na głębokość 1,1m.

**IK10** Stopień ochrony IK10 przed szkodliwymi uderzeniami mechanicznymi.



Nie patrz zbyt długo na źródło światła.



Urządzenie spełnia wymagania oznakowania CE.

W żadnym wypadku nie modyfikuj oprawy. Przy naprawie lub wymianie zawsze używaj oryginalnych części zamiennych dostarczonych przez producenta. Gwarancja na produkt zostanie unieważniona w przypadku częściowego lub całkowitego nieprzestrzegania tych instrukcji.

	NR KAT.*	Liczba LED	WAGA (kg)	CAŁKOWITA ZUŻYTA MOC (W)
SERIA Z	600902WWXXYYZZ	12	4,3	40
	601902WWXXYYZZ	24	4,8	70
STANDARD -4	600602WWXXYYZZ	12	4,3	40
	601602WWXXYYZZ	24	4,8	70

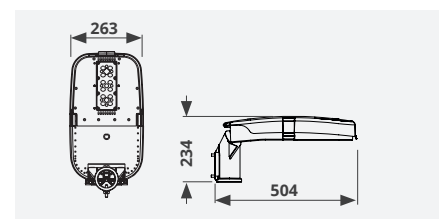
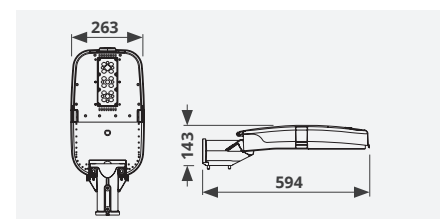

Temperatura pracy: -35... 40°C\* (-35... 35°C dla opraw 70W) / Volt. wejście: 220-240V~ / PF>0,96 Optyka: PC o grubości PC 5mm / \*WW: zaprogramowany kanał ściemniania, XX: temperatura barwowa, YY: Rodzaj optyki, ZZ: Kolor PAL.

(mm)

## MAKSYMALNA POWIERZCHNIA WYSTAWIONA NA WIATR

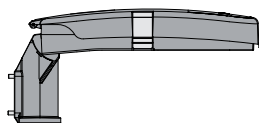

0,0488 m<sup>2</sup>

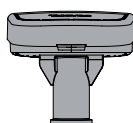

0,0361 m<sup>2</sup>

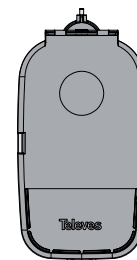

Maks. 0,1151 m<sup>2</sup> (długość 504mm)

## OPCJE MONTAŻU

Montaż w pionie lub w poziomie za pomocą tego samego ramienia.

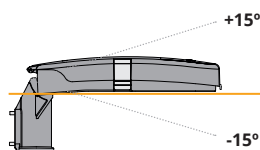

Montaż pionowy

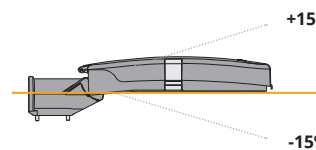

Montaż poziomy

## INSTALACJA

### Wymagane narzędzia (brak w zestawie):

- Klucze imbusowe 4 i 6

1. Przez ramię przeprowadzamy kabel zasilający oprawy. (rysunek 1.1 lub 2.1)

2. Przy użyciu tego samego ramienia możemy wykonać dwa różne rodzaje montażu:

poziomy (rysunek 1.3) i pionowy (rysunek 2.3).

Po podjęciu decyzji o montażu, który chcemy przeprowadzić, mocujemy ramię do oprawy za pomocą dostarczonych śrub (zdjęcia 1.2 lub 2.2).

Śruby M8 (A), Podkładki (C). Moment dokręcania: 10 Nm.

3. Odpowiednie połączenia elektryczne wykonujemy za pomocą dostarczonego złącza TH39 IP68 (D). (rysunek 3). Mocno dokręcamy gwint złącza, aby zapewnić szczelność.

Moment dokręcania: 2.5Nm.

\*W przypadku, gdy łącznik wodoszczelny nie jest umieszczony, należy zastosować inną metodę, aby zapewnić wodoszczelność.

4. Ramię do słupa mocujemy za pomocą dostarczonych śrub. (zdjęcie 1.3 lub 2.3).

Szpilki M8 (B). Moment dokręcania:

**Maks. 7Nm.**

Słup Ø max 60mm (inne rozmiary pod zamówienie).

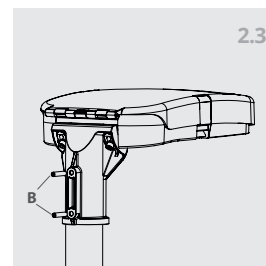
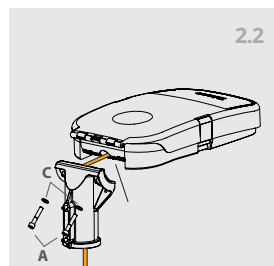
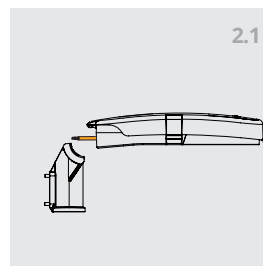
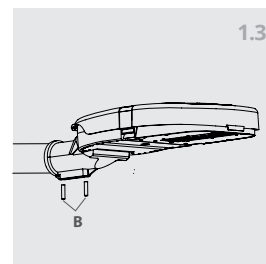
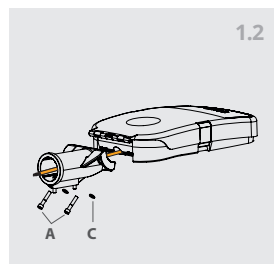
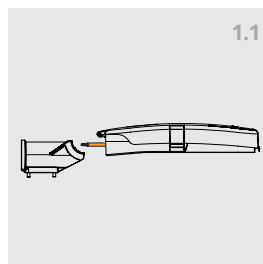

3

## INSTRUKTIONER FÖR MONTERING OCH UNDERHÅLL

### CIES ARMATUR: Z-SERIEN / STANDARD-4-SERIEN



### INNEHÅLL I FÖRPACKNINGEN

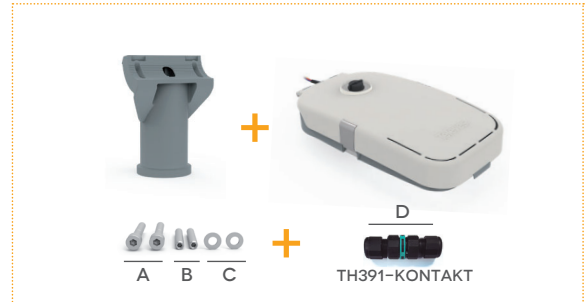

### SÄKERHETSINSTRUKTIONER

- Läs instruktionerna.
- Spara dessa instruktioner.
- Var uppmärksam på alla varningar.
- Installation och underhåll bör utföras av en specialist (behörig elektriker i enlighet med nationella regler).
- Denna ljusarmatur tillhör klass II och behöver inte anslutas till jord.
- Verifi era att nätspänningen överensstämmer med armaturens spänning.
- Använd inte produkten om det är fel på någon elektrisk eller mekanisk komponent
- Om kabeln eller kontakten skadas får de endast bytas ut av tillverkaren, dennes servicetekniker eller en person med likvärdiga kvalifikationer,

- detta för att undvika risker
- Ingen nödvändig invändig rengöring.
- Färgerna på kablarna i ledaren motsvarar följande kodning:  
BLÅ - NEUTRAL  
BRUN eller SVART - FAS
- Tillverkaren tar inget ansvar för skador som uppstår på grund av underlåtenhet att upprätta en korrekt anslutning som tar hänsyn till färgkodningen som nämns ovan och som hämtats från REBT (Low Voltage Electrotechnical Regulation).
- Koppla bort strömförsörjningen från ljusarmaturen vid byte av optik.
- Lossa inte ljusarmaturens tätningar under

- några förhållanden då detta kan påverka den hermetiska förslutningen.
- Ljuskällan för denna lampa kan endast bytas ut av tillverkaren, teknisk service eller motsvarande kvalificerad person.
- Monteringsystem skall vara i proportion till armaturens vikt. Det skall kunna bära 5 gånger armaturens vikt - inklusive dess egen vikt i kg.



### SYMBOLER



RoHS-direktivet 2011/65/EU. Fri från farliga ämnen.



Isoleringsklass II: Dubbel elektrisk isolering som inte kräver ett säkert jordat eluttag.



Direktiv WEEE 2012/19/EU. Avfall från elektriska och elektroniska apparater.

**IP66** Skyddsklass IP66 mot inträngande främmande föremål och vatten.

**IP68** Skyddsklass IP68 mot inträngande främmande föremål och vatten för den optiska enheten på ett djup av 1.1 meter.

**IK10** Skyddsklass IK10 mot skadliga mekaniska stötar.



Titta inte direkt på ljuskällan under en längre tid.



Utrustningen uppfyller kraven på CE-märkning.

Manipulera inte ljusarmaturen under några förhållanden. Vid reparation eller byte ska originalreservdelar från tillverkaren alltid användas. Produktgarantin slutar gälla om alla eller delar av dessa instruktioner inte följs.

	REF.*	ANTAL LED	VIKT (kg)	TOTAL ENERGI FÖRBRUKNING (W)
Z SERIEN	600902WWXXYYZZ	12	4,3	40
	601902WWXXYYZZ	24	4,8	70
STANDARD -4	600602WWXXYYZZ	12	4,3	40
	601602WWXXYYZZ	24	4,8	70

Drifttemperatur: -35 till 40°C\* / Ingångsspänning: 220-240V~ / PF>0,96  
Optik: PC 5mm tjock / \*WW: dimming, XX: färg-temperatur, YY: typ av optik, ZZ: RAL-färg.

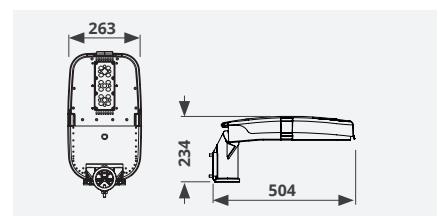
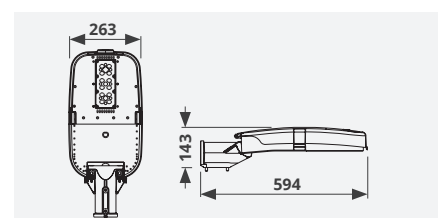

(mm)

## MAXIMAL YTA SOM UTSÄTTS FÖR VIND

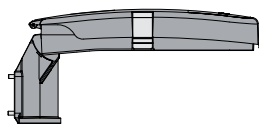

0,0488 m<sup>2</sup>

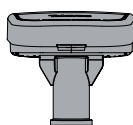

0,0361 m<sup>2</sup>

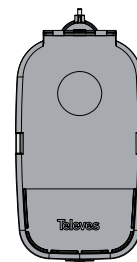

Max. 0,1151 m<sup>2</sup> (504 mm lång)

## MONTERINGSALTERNATIV

Denna utomhus LED-armatur tillåter vertikal och horisontell montering med samma arm.

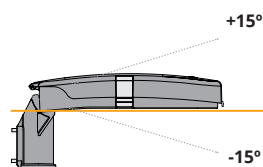

Vertikal montering

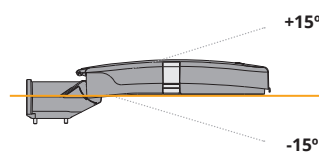

Horisontell montering

## INSTALLATION

### Verktyg som krävs (medföljer inte):

- Insexnycklar 4 och 6

1. Dra strömkabeln till LED-lampan genom armen (bild 1.1 eller 2.1).

2. Med samma arm kan vi utföra två varianter av montering: horisontell (bild 1.3) och vertikal (bild 2.3).

När vi har bestämt önskad montering så förankrar vi armen i LED-lampan med hjälp av de medföljande skruvarna.

Skrubar M8 (A). Brickor (C). Åtdragningsmoment: 10 Nm.

3. Fäst strömkabeln till stickkontakten TH391(D) IP68. Dra åt skruvarna ordentligt (bild 3).

Åtdragningsmoment: 2.5 Nm.

\*Om den vattentäta kontakten inte används, måste en annan metod användas som garanterar att den elektriska anslutningen är vattentät.

4. Förankra armen vid stolpen med hjälp av de medföljande skruvarna. (bild 1.3 eller 2.3).

Huvudlös skruv M8 (B).

Åtdragningsmoment: **Max 7 Nm.**  
Max Ø60 mm stolpe (andra mått på begäran).

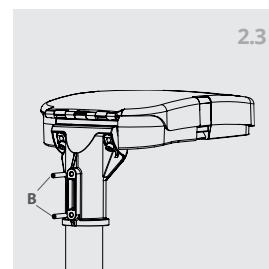
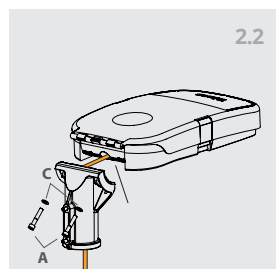
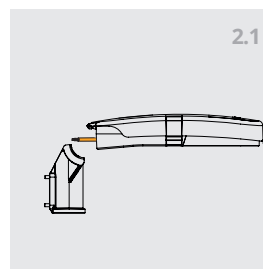
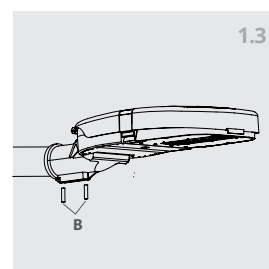
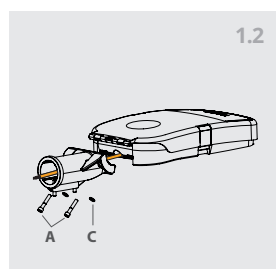
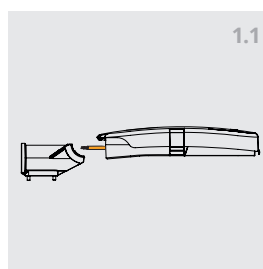

3

DECLARACIÓN DE CONFORMIDAD/REGISTRO EPREL ■ DECLARATION OF CONFORMITY/EPREL REGISTRY ■ DECLARAÇÃO DE CONFORMIDADE/REGISTO EPREL ■ DÉCLARATION DE CONFORMITÉ/REGISTRE EPREL ■ DICHIARAZIONE DI CONFORMITÀ/BANCA DATI EPREL ■ KONFORMITÄT SERKLÄRUNG/EPREL REGESTRIERT ■ DEKLARACJA ZGODNOŚCI/REJESTR EPREL ■ FÖRSÄKRAN OM ÖVERENSSTÄMMELSE/EPREL-REGISTRERAD ▶ <https://doc.televés.com>

Fabricante / Manufacturer / Fabricante / Fabricant / Produttore / Hersteller / Producent / Tillverkare: Televés S.A.U. Rúa B. de Conxo, 17 - 15706 Santiago de Compostela, A Coruña. Spain [www.televés.com](http://www.televés.com)