



Base basculante de chumbar/aparafusar, Zinc + Pintura Torre 550

Base basculante de chumbar, com sistema de fixação articulado, para uma torre apoiada da série 550.

É possível evitar o maciço em cimento efetuando a instalação roscada sobre uma placa de superfície (ref. 312901).

A base é pintada na cor vermelha (RAL 3020).

Ref.	3142
	TFK550
EAN13	8424450137680

Outras características

Cor	Vermelho
Acabado	Zinc + Pintura em vermelha

Embalagem

Ud.	1 uni.
------------	--------

Dados físicos

Peso líquido	77.912,00 g
Peso bruto	78.000,00 g
Largura	450,00 mm
Altura	330,00 mm
Profundidade	450,00 mm
Peso do produto principal	70.000,00 g

Destaca-se por

- Sistema de fixação mediante acessórios
- Altura máxima da Torre 550: 140m (de acordo com determinadas condições de cálculo)
- Basculante: instalação com sistema de espas

Detalhes da montagem

Cimentação sapata base torre (Nó central) e cimentação sapata espais (nó intermédio/exterior).

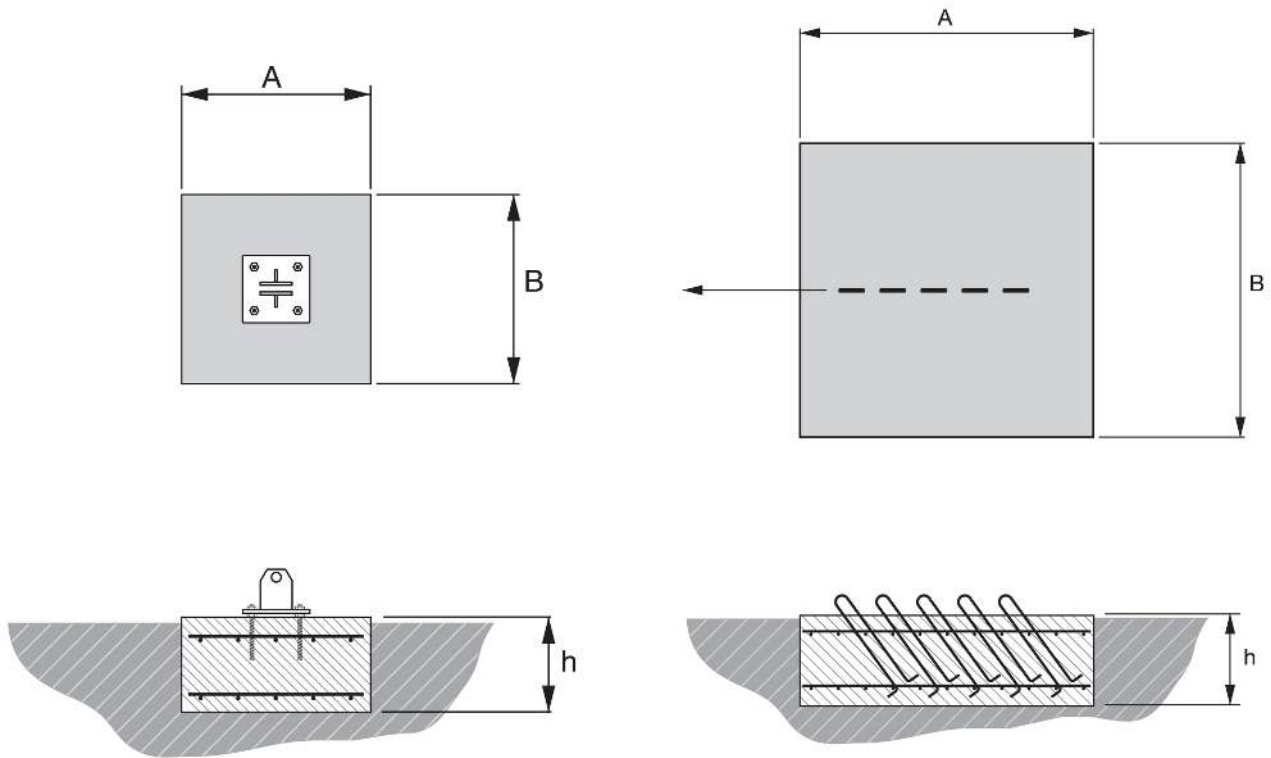

Especificações técnicas

Referência	3142
Descrição	Base 550 RPR basculante
Material	(1) Aço: F6210 Espessura chapa: 25 mm Re min.: 275 N/mm ² Rn min.: 430/540 N/mm ² (2) Aço com teor médio de carbono (temperado e endurecido).
Acabamento	Zincado Brilhante + Bicromatado +R.P.R.
Peso	72 Kg